



schoolgids
schoolgids
c.b.s. de Glashorst
c.b.s. de Glashorst

c.b.s. “de Glashorst”
School voor Protestants Christelijk
Basisonderwijs

Adres:

Glashorst 24
3925 BS Scherpenzeel
☎ 033-2772277
fax: 033-2589697

Postadres:

Postbus 69
3925 ZH Scherpenzeel

e-mail adres:

info@glashorst.nl

website :

www.glashorst.nl

Directie:

J. Bos (dir.)
H.J. Ebbers (adj.dir.)
J.H. Boonzaaijer- van Loenen
(Intern Leerling Begeleidster)

Schooltijden:

Groep 1, 2 , 3 en 4:

8.45 – 12.00 uur (ma., di., do., vrij.)

8.45 - 12.15 uur (wo.)

13.15 – 15.30 uur (ma., di., en do.)

Groep 5 t/m 8:

8.45 – 12.00 uur (ma., di., do., vrij.)

8.45 – 12.15 uur (wo.)

13.15 – 15.30 uur (ma., di., do., vrij.)

Bestuur:

Vereniging voor Protestants Christelijk
Onderwijs “De Viermaster”. Deze
vereniging beheert 8 christelijke scholen in
Ederveen, Elst, Renswoude, Overberg en
Scherpenzeel.

Contactpersoon bestuur:

Dhr. H. Jonker (alg.directeur De Viermaster)
Schoolstraat 1
6744 WS Ederveen
☎ 0318-576580
info@vpcodeviermaster.nl



Illustraties in deze gids:

A.B.van der Hoeven

Toestemming

Tekeningen uit deze gids mogen niet
zonder toestemming worden overgeno-
men.

Hoofdstuk 1 Een woord vooraf

Een woord vooraf

Met deze schoolgids hopen wij u, als ouders of verzorgers, die kinderen op onze scholen hebben of die van plan zijn hun kind(eren) binnenkort naar onze scholen te laten gaan en verder iedere belangstellende, van dienst te zijn.

U zult eerst enkele algemene gegevens aantreffen en vervolgens informatie over de school die voor u van belang is. We hebben de gids op onze site geplaatst om de informatie altijd bij de hand te hebben. Bovendien kunnen we, zo nodig, direct wijzigingen of aanvullingen aanbrengen.

Een korte kennismaking:

“De Glashorst” is een christelijke basisschool en valt onder de bestuurlijke verantwoordelijkheid van de Vereniging voor Protestants Christelijk Onderwijs “De Viermaster”. Deze vereniging beheert 8 christelijke scholen in Ederveen, Elst, Renswoude, Overberg en Scherpenzeel.

De Bijbel neemt op onze school een centrale plaats in. Het christelijk karakter wordt mede bepaald door de vertellingen uit de Bijbel, door het zingen van psalmen, gezangen en andere christelijke liederen. Maar ook in de school als leefgemeenschap en in de schoolomgeving dienen de Bijbelse normen tot uitdrukking te komen. Wij verwachten van u, dat u hier achter kunt staan en de grondslag en doelstelling van de school respecteert.

Onderwijskundig is de school een zgn. “traditionele” school. Dit houdt o.a. in dat we werken met jaargroepen. Kinderen van ongeveer dezelfde leeftijd zitten hier bij elkaar. Deze groepen werken een vaste leerstof door. Als team proberen we voor alle kinderen een goede basis te leggen voor het vervolgonderwijs. We trachten het aantal leerkrachten per groep te beperken.

Kort gezegd; onze school wil een school zijn waar:

- de Bijbel centraal staat in het dagelijkse schoolleven.
- een klimaat heerst en een omgeving aanwezig is waarin zowel het kind als de leerkracht zich wel bevindt.
- aandacht is voor iedere leerling op zijn/haar niveau.
- het onderwijskundig accent ligt op basisvaardigheden als taal/lezen en rekenen waarvan de voortgang meerdere malen per jaar getoetst wordt middels het CITO-leerling-volgsysteem.
- waar goede methodes een hulpmiddel zijn om te komen tot goed en verantwoord onderwijs.
- waar we uitgaan van het opgroeien in een multiculturele samenleving waarin een iedere zijn plaats mag hebben.
- de ouder(s)/verzorger(s) altijd welkom zijn.

Het logo van onze school



Ons logo is in 2003 ontworpen door dhr. A.B. van der Hoeven, een ouder van school. Het geeft voortreffelijk onze visie op onderwijs en de missie van onze school weer. Alle cartoons in deze gids zijn, uniek voor onze school, door hem getekend en mogen niet zonder toestemming worden overgenomen.

Plattegrond van de school

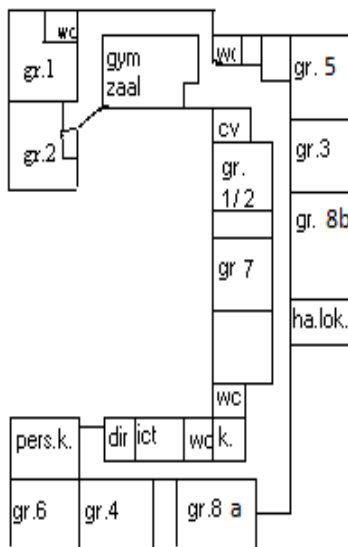

Hoofdstuk 2 De schoolvereniging; visie en missie.

Sinds 2006 gaat onze school uit van de Vereniging voor Protestants Christelijk Onderwijs "De Viermaster".

De naam van de Vereniging heeft betrekking op de vier schoolbesturen waaruit de Vereniging door een besturenfusie is ontstaan.

De grondslag van "De Viermaster" is vastgelegd in de statuten: de Bijbel is het Woord van God, bron voor het geloof en hoogste norm voor leven en handelen.

De scholen die tot onze Vereniging horen liggen in het mooie gebied van de Gelderse Vallei en de Utrechtse Heuvelrug in de plaatsen Elst, Ederveen, Overberg, Renswoude en Scherpenzeel. Het bestuursbureau is gevestigd in Ederveen.

Door de fusie is er een nieuwe bestuurlijke samenstelling gekomen. Door de schaalvergroting zijn we ook sterker geworden. We kunnen profiteren van elkaars deskundigheid en er is ook een grotere financiële draagkracht ontstaan. Hierdoor kunnen de risico's beter gespreid worden.

Per 1 augustus 2011 is de wet 'Goed onderwijs, goed bestuur' van kracht. Deze wet vraagt om een scheiding tussen bestuur en intern toezicht bij onderwijsorganisaties. Voor het bestuur van VPCO De Viermaster betekent dit onder andere dat met een nieuw bestuursmodel gewerkt wordt om deze scheiding tussen bestuur en intern toezicht te bewerkstelligen. Het bestuur van de vereniging heeft gekozen voor het zogenaamde 'Raad van Beheer model'.

In dit Raad van Beheer model maakt de (voorheen) algemeen directeur – dhr. H. (Henk) Jonker - deel uit van het bestuur. Dhr. Jonker is in dit model 'directeur/bestuurder'. De algemeen directeur was al gemandateerd om bestuurlijke taken uit te voeren en maakt in het nieuwe model deel uit van het bestuur. De huidige bestuursleden nemen de toezichthoudende taken op zich. De directeur/bestuurder en de toezichthoudende bestuursleden zijn gezamenlijk het bevoegd gezag van de organisatie.

VPCO "De Viermaster" heeft acht basisscholen onder haar beheer met ongeveer 155 leerkrachten en 1850 kinderen. De scholen zijn:

- Julianaschool voor Hervormd basisonderwijs in Ederveen
- School met de Bijbel Het Visnet in Elst
- CBS De Wegwijzer in Overberg
- CBS De Borgwal in Renswoude
- CBS De Stifthorst in Renswoude
- CBS De Bruinhorst in Scherpenzeel
- CBS De Glashorst in Scherpenzeel
- CBS De Maatjes in Scherpenzeel



(Het 100-jarig bestaan van onze school werd in 2005 gevierd)

De samenwerking betekent voor de scholen een kwaliteitsimpuls waarmee de toekomst van kwalitatief goed christelijk onderwijs wordt gewaarborgd. In de toekomst zal ook binnen de Vereniging het Woord van God leidraad zijn in ons handelen.

De vereniging heeft als grondslag de Bijbel als het Woord van God, bron voor het geloof en hoogste norm voor leven en handelen.

De Drie Formulieren van Enigheid geven richting aan de verduidelijking van de Bijbel en de identiteit van de vereniging. Binnen dit kader is er ruimte en respect voor elkaars geloofsbeleving.

Op de jaarlijkse algemene ledenvergadering worden de toezichthoudende bestuursleden gekozen en legt men verantwoording af van het beleid. Er is veel geregeld in het Personeelsbeleidsplan en het Managementstatuut. Het bestuur bestaat uit 9 leden. De actuele gegevens van de bestuursleden staan op de website van de vereniging: www.vpcodenviermaster.nl

Adresgegevens "De Viermaster"

Vereniging voor Protestants Christelijk
Onderwijs "De Viermaster"
Schoolstraat 1
6744 WS Ederveen

Contactgegevens (adres bovenschools
management)

Dhr. H. Jonker
Schoolstraat 1

6744 WS Ederveen

Tel: 0318 – 576580

E-mail: info@vpcodenviermaster.nl



Binnen "De Viermaster" heeft iedere school de ruimte om eigen accenten aan het onderwijs te geven. Dit is mogelijk binnen de uitgangspunten van de Vereniging.

Het logo van de Vereniging bestaat daarom uit kleurrijke handjes. Iedere school heeft een eigen kleur en toch horen ze bij elkaar. Dit is een kenmerkend beeld van onze organisatie. Eigenheid in de scholen, gebaseerd op de uitgangspunten van "De Viermaster".

Door de uitwisseling van informatie en leerervaringen op de scholen en tussen de scholen onderling wordt de kwaliteit van het onderwijs bevorderd.

Daar gaat het ons om: kwaliteit leveren aan de kinderen die u aan onze zorgen heeft toevertrouwd.



- Uw betrokkenheid

Uw betrokkenheid op de school vinden we heel belangrijk en stellen we op prijs. Veel ouders/verzorgers zijn actief in de scholen. Ook zijn er ouder- en medezeggenschapsraden (OR en MR). VPCO "De Viermaster" heeft ook een gemeenschappelijke medezeggenschapsraad (GMR). Hierin zijn ouders/verzorgers en leerkrachten van de Viermasterscholen vertegenwoordigd.

Het kenmerk van een vereniging is dat er leden zijn. Door uw lidmaatschap toont u uw betrokkenheid met "De Viermaster" en daarmee met het christelijk basisonderwijs in onze regio.

Het bestuur van de Vereniging verantwoordt zich op de ledenvergadering door middel van het bestuursverslag en de jaarrekening over het gevoerde beleid in het afgelopen jaar. De democratische werking van een Vereniging met een bestuur dat verantwoording aflegt aan de leden, achten wij van groot belang.

Lidmaatschap van de vereniging:

Leden van de Vereniging kunnen alleen meerderjarige personen zijn, die hun instemming betuigen met het doel en de grondslag van de Vereniging.

Ouders die voor het eerst een kind aanmelden bij een van de scholen, zullen worden benaderd om lid te worden.

Als u lid van onze schoolvereniging wilt worden kunt u zich opgeven bij de directeur van de Glashorst of middels de website van de schoolvereniging.

-Sponsoring

Hiervoor hanteren we het volgende beleid: "Schenken, erfstellingen of legaten mogen niet aangenomen worden wanneer daaraan voorwaarden verbonden zijn, strijdig met de grondslag of bezwaarlijk voor de verwerkelijking van het doel der vereniging."

Alle vormen van sponsoring dienen eerst door het bestuur, met consensus, goedgekeurd te worden. Indien deze consensus ontbreekt dan kan de sponsoring niet geaccepteerd worden.

Hoofdstuk 3 Aanname beleid en onderwijsinspectie

Van onze Vereniging zijn er in Scherpenzeel drie basisscholen: de Glashorstschool(1905), de Bruinhorstschool (1967) en de Maatjesschool (1974). Om te zorgen voor een goede kwaliteit van het onderwijs worden in Scherpenzeel de kinderen zoveel mogelijk

evenwichtig verdeeld over de genoemde drie scholen van de vereniging. We hebben daarom de afspraak gemaakt om per school **maximaal 32 leerlingen** toe te laten in groep 1.

Daarvoor is het nodig de kinderen voor een nieuw schooljaar aan te melden voor 1 maart.

- Het plaatsingsbeleid

De ouders kunnen een voorlopige aanmelding doen bij de school van hun keuze.

Wanneer op een school het aantal aanmeldingen voor groep 1 in de periode van 1 oktober van het ene jaar tot 1 oktober van het daarop volgende jaar meer dan 32 bedraagt, dan zullen de aanmeldingen besproken worden in een plaatsingscommissie.



Deze bespreking zal bijvoorkeur plaatsvinden in de eerste week van maart. In de plaatsingscommissie zit van ieder van de drie Scherpenzeelse scholen één directielid

In deze commissie zal besproken worden hoe de aanmeldingen boven de 32 verdeeld worden over de andere scholen. Hierbij wordt rekening gehouden met:

- Oudere kinderen uit hetzelfde gezin die al op een school zijn ingeschreven;

- Bereikbaarheid vanuit het buitengebied;
- Evenwichtige leeftijdsopbouw bij de instroom;
- Gewichtige omstandigheden.

Wanneer de plaatsingscommissie besluit af te wijken van de aanmeldingskeuze van de ouders, neemt de voorzitter van de plaatsingscommissie contact op met de ouders.

Indien ouders het niet eens zijn met het besluit van de plaatsingscommissie dan kunnen zij binnen twee weken bezwaar aantekenen bij de algemeen directeur van de vereniging.

Deze neemt dan een definitieve beslissing.

- **Onderwijsinspectie**

De inspectie maakt een jaarlijkse risicoanalyse van alle scholen gebaseerd op reeds beschikbare gegevens zoals onderwijsopbrengsten, jaardocumenten, signalen (waaronder klachten) en uitkomsten van eerder toezicht. Deze gegevens moeten aan bepaalde minimumeisen voldoen. Het toezicht op de kwaliteit van het onderwijs, de rechtmatige besteding van de middelen, het financieel beheer en de financiële positie van scholen en instellingen wordt steeds meer samengevoegd. Steekproefsgewijze onderzoeken en onaangekondigde bezoeken blijven plaatsvinden.

Niet alleen informatie over de werkwijze maar ook uitkomsten worden vermeld op de website www.onderwijsinspectie.nl

Alle vragen aan de onderwijsinspectie kunnen schriftelijk gesteld worden via de bekende "Postbus 51" van de rijksoverheid.

Andere adressen van de onderwijsinspectie:

info@owinsp.nl

www.onderwijsinspectie.nl

Vragen over onderwijs: 0800-8051 (gratis)

Klachtenmeldingen over seksuele intimidatie, seksueel misbruik, ernstig psychisch of fysiek geweld maar ook signalen inzake discriminatie, onverdraagzaamheid, fundamentalisme,

radicalisering, extremisme e.d. moeten uiteraard gemeld worden. Wordt u binnen of in relatie tot onze school geconfronteerd met dergelijke signalen, en wordt er na melding bij de directie en/of bestuur geen of onvoldoende aandacht aan besteed, dan kunt u contact opnemen met een van de vertrouwensinspecteurs van de inspectie van het onderwijs.

Het meldpunt van de vertrouwensinspecteurs is 0900-1113111 (tijdens kantooruren en tegen lokaal tarief)



Inschrijving nieuwe leerlingen en leerplicht

Voor kinderen die de basisschool gaan bezoeken gelden de volgende regels:

- a. Er bestaat leerplicht vanaf het moment, dat het kind **vijf jaar** wordt. Omdat de schooldagen voor vijfjarige kinderen wel eens wat lang kunnen zijn, mag dit kind, in overleg met school, per week maximaal 5 uren verzuimen. Mocht het kind aan deze vijf uren niet genoeg hebben, dan kan het nog 5 uren extra vrij krijgen, maar dat kan alleen als de directie daarmee instemt.
- b. Het betekent een ingrijpende verandering voor het kind als het naar de basisschool gaat. De

leerkracht van groep 1 zal dan ook de eerste tijd veel aandacht moeten besteden aan iedere nieuwe leerling zonder dat de overige leerlingen tekort komen.

Uit ervaring is gebleken dat het daarom beter is, de kinderen op vaste data op school te laten starten en wel zes maal per jaar, te weten:

- **de eerste schooldag na de zomervakantie**
- **30 september** (1 oktober is voor ons een belangrijke teldatum)
- **de eerste schooldag na de herfstvakantie**
- **de eerste schooldag na de kerstvakantie**
- **de eerste schooldag na de voorjaarsvakantie**
- **de eerste schooldag na de meivakantie**

Zo maken de kinderen een gezamenlijke start en komen niet als eenling, maar samen met andere nieuwe leerlingen naar school. Zij zijn elkaar dan tot steun.

Op verzoek van de ouders kunnen de kinderen, bij hoge uitzondering, als dat voor het kind gewenst geacht wordt, per eerste van iedere maand op school starten.

Als onze instroomgroep erg groot gaat worden in een leerjaar laten we de leerlingen van de instroom na de kerstvakantie e.v. alleen de ochtenden komen.

Onderwijskundig Rapport

Als een leerling verhuist of overstapt naar een andere schoolsoort of school, is het belangrijk dat relevante informatie over de schoolloopbaan 'meereist'. Een onderwijskundig rapport bundelt de noodzakelijke basisinformatie van een leerling: leerling- en schoolgegevens. Wij gebruiken hiervoor de formulieren die zijn samengesteld binnen ons samenwerkingsverband WSNS. Voor het voortgezet onderwijs hebben we een standaard onderwijskundig rapport.



Verwijdering van school

Uiteraard hopen we nooit dat het zover komt maar ook hierover willen we duidelijk zijn.

Tot verwijdering van een leerling kan worden overgegaan als:

- de leerling zich herhaaldelijk niet aan de (school-) gedragsregels houdt en een bedreiging voor andere leerlingen vormt;
- de school een leerling niet die pedagogische en/ of didactische zorg kan bieden die het kind nodig heeft en een verwijzing naar een ander schooltype noodzakelijk is, maar waaraan ouders weigeren mee te werken.

Verwijderingsprocedure

De groepsleerkracht en directie zullen eerst bovengenoemde problemen proberen op te lossen samen met kind en ouders.

Wanneer dit niet lukt neemt de directeur contact op met het bestuur. Het bestuur neemt dan contact op met alle betrokkenen. Mochten deze gesprekken er toe leiden dat er inderdaad tot verwijdering moet worden overgegaan, dan zal het bestuur in overleg met de ouders een school zoeken, waar de betreffende leerling kan worden toegelaten. Lukt het niet binnen acht weken een andere school voor de leerling te vinden, dan zal het bestuur alsnog overgaan tot verwijdering

van de leerling. Bij een verwijdering volgen we de richtlijnen zoals deze zijn aangegeven in de Wet Primair Onderwijs.



Hoofdstuk 4 Het onderwijs en de zorg op onze school

- We geven onderwijs dat zo goed mogelijk past bij het kind.

Met ons onderwijs willen we aansluiten bij de ontwikkeling van het kind. In ons klassikale systeem volgen we zo goed mogelijk de verschillende methodes en proberen we de einddoelen die daarin per jaargroep worden aangegeven klassikaal te bereiken. Indien nodig wordt extra hulp geboden en/of overgeschakeld op leerstof die past bij het ontwikkelingsniveau.

- Ons onderwijs is gericht op de activering van het kind.

We willen de creativiteit van het kind stimuleren door het te leren zelfstandig naar oplossingen te zoeken bij allerlei vragen en opdrachten m.b.t. de verschillende leergebieden. Zo leert het kind zelf antwoorden te vinden al spelenderwijs, vragenderwijs, door te oefenen en te doen, informatie te verzamelen, enz.

- Ons onderwijs is een deel van het maatschappelijk gebeuren.

Ons onderwijs zal zo moeten zijn, dat het kind eerbied krijgt voor de naaste, wie dat ook is. Tevens zal het moeten leren respect te hebben voor andersdenkenden. Ieder kind moet zich geaccepteerd voelen met zijn/haar uiterlijk, taal, dialect en culturele achtergrond. De sfeer in de school zal zo moeten zijn, dat ieder zich er veilig en geborgen voelt.

- Ons onderwijs beoogt een ononderbroken ontwikkelingsproces.

Het moet mogelijk zijn, uitzonderingen daargelaten, dat kinderen in de leeftijd van 4 tot 12 jaar in 8 jaar de school doorlopen. Daarbij streven we naar een ononderbroken ontwikkelingsproces.

- Ons onderwijs wil aansluitingsmogelijkheden bieden naar het voortgezet onderwijs.

Ons onderwijs is er op gericht dat kinderen na 8 jaar basisschool aansluiting kunnen vinden bij het voortgezet onderwijs op zo'n manier dat zij ook daar volledig tot hun recht zullen kunnen komen.

- De emotionele ontwikkeling

We vinden dat kinderen zich veilig moeten voelen in de school en de schoolomgeving. Ze moeten leren vertrouwen te hebben in zichzelf, in elkaar en in ons als leerkrachten. Ze moeten leren omgaan met de eigen gevoelens en emoties en met die van anderen. We proberen zoveel mogelijk aandacht voor het persoonlijke verdriet en vreugde van de kinderen te hebben.

- De verstandelijke ontwikkeling

De cognitieve ontwikkeling heeft betrekking op het verwerven van kennis en het toepassen daarvan. Het verwerven van kennis vindt plaats door informatie die het via zintuigen bereikt, te verwerken. De verstandelijke ontwikkeling wordt gestimuleerd door:

- aan te sluiten bij de ervaringswereld van de kinderen;
- gebruik te maken van concreet materiaal;
- functionele uitleg;
- veel te oefenen.



- Het ontwikkelen van creativiteit

We streven ernaar de kinderen zover te brengen dat ze bereid en in staat zijn oplossingen te bedenken voor vragen van allerlei aard. Ze moeten leren ook andere dan voor de hand liggende oplossingen te bedenken en toe te passen.

De creativiteit speelt o.a. een rol bij:

- omgaan met materiaal
- taalgebruik
- dramatische expressie
- spel en beweging
- muzische vorming (muziek, tekenen, handvaardigheid, textiele werkvormen)

- Ons onderwijs heeft kwaliteit.

In onze scholen zijn we voortdurend bezig de kwaliteit van het onderwijs te verbeteren. Elk jaar "meten" we een bepaald onderdeel van ons onderwijs m.b.v. een kwaliteitssysteem. Dit gebeurt met behulp van zgn. kwaliteitskaarten. Een aantal van deze kaarten kunt u vinden op onze website.

Daarnaast proberen we goed personeel te werven, werken met moderne methoden en volgen de resultaten van de leerlingen met behulp van een uitgebreid leerlingvolgsysteem. Onze Intern Leerlingbegeleidster (I.B.-er) speelt hierbij een cruciale rol. Naast de leerkracht kan zij de ouders antwoord geven op tal van vragen betreffende de zorg om en voor uw kind.

Ons onderwijs is klassikaal, maar gericht op differentiatie, dat wil zeggen binnen het groepsverband wordt rekening gehouden met goede en zwakke leerlingen. Wie moeite heeft met een bepaald onderdeel krijgt extra hulp en extra oefenstof; wie meer kan krijgt verdiepingsstof.

Een belangrijk hulpmiddel is de computer. Op school hebben we een computerlokaal en in elke groep zijn minimaal twee computers aangesloten op het netwerk. Zowel onze taal- als rekenmethode hebben prachtige computerprogramma's met stof om te oefenen en nog eens te herhalen wat eerder niet begrepen is. Schooloverstijgend is er een I.C.T.-beleidsplan dat gezamenlijk uitgevoerd wordt.

Voor de komende jaren zijn speerpunten van ons beleid:

- Verdere integratie van het computeronderwijs.
- Tijdig vervangen van een aantal methoden.
- Een voortdurend bewaking van de kwaliteit van ons onderwijs m.b.v. diverse instrumenten.
- Scholing van leerkrachten en directie. (Wet BIO) Iedere leerkracht heeft een Persoonlijk ontwikkelingsplan (pop).
- Handhaven en verbeteren van de huidige zorgstructuur.
- Extra aandacht voor de sociaal-emotionele ontwikkeling/ veiligheid van de leerlingen.
- Het werken met klassikale handelingsplannen.
- Het werken volgens het BHV- model. Bij taal, rekenen en lezen werken we in iedere groep op drie niveaus met Basis-, Herhalings- en Verdiepingsstof.

- Elk kind moet de zorg krijgen die het nodig heeft.

Taal, rekenen en lezen zijn belangrijke vakken. Binnen ons onderwijs vormen zij de basis voor alle andere schoolse ontwikkelingen. Vanaf groep 1 worden de vorderingen enkele malen per jaar getoetst met landelijk genormeerde toetsen, ontwikkeld door het CITO. Alle vorderingen worden ingevoerd in een computerprogramma, zodat we een prachtige voortgangsregistratie krijgen van elke leerling. Dit naast de cijfers die de

leerkracht verkrijgt middels de methodegebonden toetsen. Ook deze worden gebruikt om uit-/ opvallende leerlingen te signaleren. Daarnaast is er van elke leerling een digitaal dossier waarin alle bijzonderheden genoteerd worden. Ook voor de sociaal-emotionele ontwikkeling is er een volgsysteem (Viseon).

- **Zorglijn**

De uitslag van een CITO- of methode toets kan aanleiding geven om meer aandacht aan het kind te geven. Het komt dan terecht in de zgn. 'zorglijn'. Dit betekent dat op de leerlingbespreking wordt nagegaan welke maatregelen nodig zijn om het kind te helpen de leerresultaten te verbeteren. Deze kunnen bestaan uit extra oefeningen met de leerkracht of de remedial teacher (leerkracht die nog eens extra met één of meerdere leerlingen de stof doorneemt, vaak buiten de klassensituatie) onder of na schooltijd, maar ook kan in overleg met ouders worden besloten het kind thuis hulp te gaan bieden. De extra stof wordt aangeboden n.a.v. een, soms ook met hulp van de I.B.-er, opgesteld handelingsplan. Het bevat een pakket leerstof dat in ongeveer zes weken wordt doorgewerkt waarna weer toetsing plaats vindt. De afspraak is dat ouders hiervan altijd in kennis gesteld worden door de leerkracht. Leerlingen die ernstige leesproblemen hebben worden vanaf groep 4 gevolgd met behulp van het dyslexie protocol. Uiteindelijk kan dit leiden tot een dyslexie verklaring zonder dat uitgebreid onderzoek door externen plaats vindt.

- **'Rugzak' leerlingen**

Ouders kunnen voor sommige leerlingen met leer- en/of gedragsproblemen een persoonsgebonden leerling budget aanvragen ('rugzakje'). Aanmelding gebeurt via een Commissie voor indicatiestelling. Hiervoor is uitgebreide dossiervorming nodig. Op onze school zijn regels voor de aanname van leerlingen met een 'rugzak'. Deze hebben we vastgelegd in een protocol. We zijn (helaas) niet in staat om alle 'rugzakleerlingen' gepast onderwijs te

geven. Daarom zal elke aanmelding uitvoerig en zorgvuldig worden doorgesproken met alle betrokken partijen. Onze I.B.-er of een directielid geeft u graag meer informatie over dit onderwerp!

- **JNS**

Het Jeugd-hulp-verlenings Netwerk Scherpenzeel is een overleg van instanties die op het gebied van jeugdwerk, veiligheid, gezondheidszorg en hulpverlening werkzaam zijn. Men houdt zich bezig met situaties waarin hulp geboden kan of moet worden.

Met toestemming van ouders kunnen leerlingen worden ingebracht. Men richt zich op jeugd van 0 tot 23 jaar. Heeft u het gevoel dat u de problemen in uw gezin niet meer het hoofd kunt bieden en wilt u daarover advies en/of hulp dan mag u altijd contact opnemen met onze I.B.-er, mevr. J. Boonzaaijer. (033-2772277)

U kunt er ook voor kiezen om uw vraag zelf in te brengen. Wanneer u dit zelf rechtstreeks wil doen, dan kunt u uw vraag per mail sturen naar het Centrum voor Jeugd en Gezin cjg@scherpenzeel.nl of bellen met 033-2771331

- **Inzet (extra) middelen**

Het zwaartepunt van remediale hulp ligt op onze school, heel bewust, in de onderbouw. We proberen de groepsgrootte zo klein mogelijk te houden zodat zo veel mogelijk hulp in de groep gegeven kan worden.. Een gedeelte van ons formatiebudget wordt ingezet in de permanente zorg- en kwaliteitsbewaking m.b.v. een Intern Leerling-Begeleidster (I.B.-er). Zij zorgt voor de coördinatie van het leerlingvolgsysteem, stelt handelingsplannen op en verzorgt waar nodig de remediëring. Vaak wordt Remedial teaching door ouders gezien als dé oplossing voor een leerprobleem. Wij proberen, zoals gezegd, die extra hulp zoveel mogelijk in de groep te laten plaats vinden. We kiezen bewust niet voor de inzet van een (betaalde) klassenassistent maar zijn wel praktijkschool voor het MBO onderwijs. Klassenassistenten in opleiding doen hun halfjaarlijkse stage in onze onderbouw en zijn zo een extra hulp in de klas.

- Tweede Leerweg

Soms hebben kinderen moeite met leren omdat er ook sociale en/ of emotionele problemen een rol spelen. We proberen die problematiek voor de kinderen hanteerbaar te maken. In voorkomende gevallen wordt samengewerkt met de schoolarts en met hulpverlenende instanties zoals b.v. het Riagg, de S.B.D. en het jeugdnetwerk "Scherpenzeel" (JNS). Ouders kunnen ook altijd met opvoedkundige problemen terecht bij het CJG (zie elders in deze gids).

Het komt voor dat we ouders aanraden dat hun kind met een aangepast programma gaat werken bij één of meer vakken, we noemen dat een tweede leerweg. Het kind haalt via de tweede leerweg dan een eindniveau dat meer in overeenstemming is met zijn/ haar mogelijkheden. De beslissing om een kind in deze Tweede Leerweg te plaatsen vindt uiteraard altijd plaats, nadat we alles wat in ons vermogen ligt hebben geprobeerd, dit in goed overleg met de ouders/ verzorgers. Zij stemmen hiermee (schriftelijk) in.

- Zorgplan

Op regionaal niveau wordt op het gebied van zorgverbreding samengewerkt in het samenwerkingsverband "Weer Samen Naar School" (WSNS) Barneveld. Hoe we gezamenlijk de uitstroom naar het speciaal onderwijs kunnen beperken is uitgewerkt in een beleidsdocument het zgn. zorgplan. De zorg die we op onze school aan leerlingen besteden voldoet in ruime mate aan de doelstellingen uit het zorgplan. De cijfers van onze uitstroom liggen ver onder het gemiddelde van het samenwerkingsverband. Daarnaast is dit zorgplan een naslagdocument om de zorgstructuur in de regio te verbeteren. Leerkrachten kunnen hulp vragen bij het door het WSNS ingestelde zorgplatform.

Na overleg met het zorgplatform (externe deskundigen) is het soms nodig kinderen voor te dragen voor plaatsing bij het speciaal onderwijs. Dat gebeurt alleen als onze extra hulp en de zorg van de schoolbegeleidingsdienst onvoldoende effect hebben en wij schriftelijk kunnen aantonen dat alles wat binnen ons vermogen ligt is aangewend om het kind die passende hulp te hebben geboden.

Elke aanvraag dient beoordeeld te worden door een **P**(ermanente), **C**(ommissie) **L**(eerlingenzorg). Een aanvraag geschiedt altijd middels een uitgebreid, door de leerkracht en I.B.-er opgesteld, onderwijskundig rapport. Ouders hebben ten alle tijden inzage in dit rapport.

Ouders moeten voor zo'n voornemen tot verwijzing ook schriftelijk hun toestemming geven. Die toestemming is al nodig als kinderen besproken worden in het zorgplatform en als ze daarna aan de hand van een zogenaamd handelingsplan aan bijzondere lesactiviteiten gaan deelnemen.

*In een **handelingsplan** staan alle bijzondere activiteiten vermeld die met een bepaald kind zullen worden ondernomen in een afgesproken periode en die toegesneden zijn op de zorgsituatie van dat kind.*



Hoofdstuk 5 Buitenschoolse activiteiten

Openingsdienst

Het schooljaar wordt geopend met een kerkdienst waarbij de leerlingen van onze scholen aanwezig zijn. Eén van de plaatselijke predikanten leidt de dienst. Alle leerlingen worden geacht hierbij aanwezig te zijn.

Schoolreisjes

De groepen 1 en 2 houden het ene jaar een zgn. buitendag en het andere jaar treedt er iemand voor hen op. De leerlingen van de groepen 3-7 zoeken het wat verder op en gaan met eigen vervoer of met de bus een hele dag uit. Groep 8 gaat aan het einde van het schooljaar op schoolkamp.

Sportdag

Ook aan het eind van het schooljaar wordt er in samenwerking met andere scholen een sportdag georganiseerd.

De groepen 1 en 2 houden hun sportdag rondom de school, terwijl de andere groepen zich naar het sportveld begeven om daar volgens het zgn. circuitmodel diverse onderdelen af te werken.

Avondvierdaagse

In de eerste week van juni vindt gewoontegetrouw de avondvierdaagse plaats. We nemen in schoolverband vanaf groep 3 deel aan dit evenement. Dit gebeuren wordt gecoördineerd door onze ouderraad. De lagere groepen kunnen onder begeleiding van ouders meelopen. De slotdag met het uitreiken van de medailles en het defilé is een hele happening.

Dammen en schaken

Jaarlijks organiseren de vijf basisscholen in Scherpenzeel t.w. "De Glashorst", "de Maatjes", "De Bruinhorst", "De Dorpsbeuk" en "De Wittenbergschool" in de wintermaanden een dam- en schaaktoernooi. Aan het eind van dit toernooi, na de prijsuitreiking, vindt er een wedstrijd plaats tussen leerkrachten en leerlingen.

Schoolvoetbal- en handbaltoernooi

Elk jaar wordt, net voor Koninginnedag, het schoolvoetbal c.q. schoolhandbaltoernooi voor "De Maatjes", "De Glashorst", "De Dorpsbeuk" en "De Bruinhorst", door voetbalvereniging "De Valleivogels" georganiseerd.



Acties

Eens in de twee jaar organiseert het christelijk onderwijs, samen met de "Dorpsbeuk" en "De Wittenbergschool" een actie voor een goed doel. Er worden dan verschillende "happenings" georganiseerd om op leuke, soms ontspannen manier, het nodige geld bijeen te brengen. In het jaar wanneer er geen zgn. grote actie plaatsvindt, organiseren de drie christelijke scholen een kleinere actie, waarvan de opbrengst vaak bestemd is voor een doel met een christelijk karakter b.v. voor "Jeugd met een opdracht". In november hebben we elk jaar de actie "Schoenmaatjes" waarbij de leerlingen een schoenendoos voor minder bedeelde leeftijdgenoten in het buitenland kunnen vullen.

Verkeersexamen

In groep 7 doen de kinderen mee aan het landelijke verkeersexamen. Dit bestaat uit een theorie- en een praktijkgedeelte, waarbij ze een route door het dorp fietsen. Als beide gedeeltes succesvol zijn volbracht volgt de officiële uitreiking van de diploma's meestal door iemand van het college van B & W.

Fietscontrole

Jaarlijks worden de fietsen van alle kinderen van groep 5 t/m 8 gecontroleerd door medewerkers van VVN en de verkeersouders. Hieraan meedoen geschiedt op vrijwillige basis.

**Culturele vorming**

Onze drie scholen in Scherpenzeel zijn aangesloten bij de Stichting Steunfunctie Kunstzinnige Vorming Gelderland (regio Noord) "EDUART". Samen met de medewerkers van deze stichting wordt er elk jaar een bepaalde muze centraal gesteld.

Dit kan variëren van muziek, beeldhouwkunst, drama tot fotografie. De leden van de culturele commissie bereiden het project voor en indien mogelijk worden er in deze projectperiode voorstellingen, tentoonstellingen voor alle groepen in het kader van het onderwerp gepland.

Boomplantdag / natuurpad

In samenwerking met de gemeente Scherpenzeel wordt er elk jaar door groep 8 aan de boom plantdag meegedaan. Op een door de gemeente aangegeven plaats worden in het voorjaar jonge boompjes geplant. Het geheel wordt afgesloten met het drinken van chocolademelk.

In de onderbouw wordt jaarlijks een zgn.

"Kabouterpad" uitgezet in het park. Op deze wijze proberen we de kinderen nog dichter bij de natuur te betrekken.

Van Luchtkasteel tot dassenburcht

Sinds 2006 nemen we deel aan het project Van Luchtkasteel tot Dassenburcht. Dit is een educatief project voor groep 5 t/m 8 en gaat over het verleden, maar vooral ook over het hedendaagse leven op een landgoed. Daarbij is de koppeling tussen cultuur- en natuureducatie gelegd. Voor het project is een uitgebreide lesmap beschikbaar. Na enkele binnenlessen op school volgen de kinderen buitenlessen op het landgoed. De buitenlessen worden begeleid door vrijwilligers.

Hoofdstuk 6
Contacten met ouders

Het is van groot belang, dat ouders betrokken zijn bij het wel en wee van hun kinderen op school.

Leerlingen voelen zich het beste thuis op school, als ook de ouders een goede band hebben met de school. De Glashorst wil dan ook een "laagdrempelige" school zijn.

Wij informeren u over alle belangrijke gebeurtenissen op school, over algemene schoolzaken (in een maandelijks nieuwsbrief) en natuurlijk over het wel en wee van uw kind.

We stellen het op prijs als u ons van belangrijke gebeurtenissen thuis op de hoogte houdt. Want het staat vast dat een goede samenwerking tussen school en thuis het welbevinden van uw kind bevordert. Heel blij zijn we met de hulp van ouders bij allerlei schoolactiviteiten; kinderen en leerkrachten bedanken u daarvoor !

-Kennismakingsgesprekken

Met ouders die hun eerste kind aanmelden, wordt een kennismakingsgesprek gehouden. Dit gesprek gaat over de christelijke identiteit, het reilen en zeilen op school en wat we zoal van elkaar kunnen verwachten. Uiteraard proberen we alle vragen die er zijn zo goed mogelijk te beantwoorden. Er

onderwerpen die met het beleid van de school of met het bestuur van de Viermaster te maken hebben. Zo heeft onze MR ook ingestemd met de uitgave van deze schoolgids.

Onze MR bestaat uit drie ouders en drie personeelsleden. Regelmatig worden er verkiezingen gehouden voor één of meerdere plaatsen in de MR. Sommige beleidsonderwerpen betreffen alle 8 de scholen van onze schoolvereniging. Bijvoorbeeld: inzet van personeel, sollicitatie procedure. Bespreking vindt dan niet plaats in de MR maar in de Gemeenschappelijke Medezeggenschapsraad (GMR). Deze bestaat uit leden die afgevaardigd worden door elke MR van onze acht scholen. Zeker v.w.b. het te voeren financiële beleid en de wijze van inzet van het personeel op onze scholen is de rol van de MR en de GMR de laatste jaren heel belangrijk geworden.

-Ouderraad (OR)

Aan onze school is een ouderraad verbonden. Een ouderraadslid wordt gekozen voor de duur van twee jaar en kan twee maal herkozen worden. Voor de huidige samenstelling zie blz 24 van deze gids. Voor de ouderraad is een reglement opgesteld, waarin de werkzaamheden worden omschreven. Op onze site vindt u uitgebreid de werkzaamheden van de OR omschreven.

De ouderraad verzorgt allerlei hand- en spandiensten in onze school.

We zijn er trots op dat ieder jaar zich weer zoveel ouders willen inzetten voor onze kinderen en onze school.

-Ouderbijdrage

Het basisonderwijs wordt, zoals u ongetwijfeld weet, door het rijk gesubsidieerd.

Waarom dan toch een schoolfonds ?

Dat kunnen we het beste duidelijk maken aan de hand van de volgende voorbeelden: de schoolreizen en het schoolkamp worden vanuit het schoolfonds aangevuld; de St. Nicolaas cadeaus worden van dit geld gekocht; de kerst- en paasvieringen worden hieruit bekostigd evenals eventuele onkosten die gemaakt worden voor vader- of moederdag, de kleuters hebben ieder jaar

een bijzondere dag waarbij op school gegeten wordt, enz.

Al deze kosten worden (deels) gedekt door het ouderfonds. Het beheer van het schoolfonds is in handen van de ouderraad. Het betalen aan het fonds is een VRIJWILLIGE zaak en we willen als school NIEMAND een financiële verplichting opleggen.

Onze begroting is, sinds 01-01-2002, gebaseerd op een bedrag van 17,50 EURO per leerling per jaar. Meer mag natuurlijk ook! U ontvangt t.z.t. een invulformulier.

-Vragen, opmerkingen, klachten

We willen goed luisteren naar opmerkingen en/of klachten. Komt u er altijd mee naar school! Meestal kunnen we bepaalde problemen meteen oplossen; soms moeten we er eerst in het team over spreken.

U hebt altijd het recht op een antwoord. We willen iedere vraag, opmerking en/of klacht serieus te nemen.

Overal waar gewerkt wordt, zijn wel eens misverstanden en worden af en toe fouten gemaakt. Dat is op onze school niet anders.

U bent altijd welkom om dergelijke punten te bespreken!!!

Aanspreekpunten zijn :

- De groepsleerkracht.
Bij vragen over uw kind; over het onderwijs in de groep.
- De directie.
Bij vragen over het functioneren van een leerkracht; algemene schoolzaken; beleid van de school.
- MR en/of bovenschools directeur.
Bij vragen over het functioneren van de directie.
- Bovenschools directeur en/of bestuur en/of GMR.
Bij vragen over het beleid van het bestuur.

-Klachten commissie

Worden uw klachten niet naar behoren opgelost dan kunt u zich wenden tot de klachtencommissie. Het bestuur van "De

Viermaster" heeft zich aangesloten bij de landelijke klachtencommissie van de besturenraad BPCO. Het reglement ligt op school ter inzage. Het adres van de landelijke klachtencommissie primair onderwijs is:

Klachtencommissie Christelijk Onderwijs,
Postbus 694, 2270 AR Voorburg.
Telefoon: 070 386 16 97, fax: 070 348 12 30. E-mail: info@klachtencommissie.org,
website: www.klachtencommissie.org.
Algemeen secretaris is Mw. mr. A.C. Melis - Gröllers

Hoofdstuk 7 externe contacten

Schoolarts

Wij zijn aangesloten bij de Veiligheids- en gezondheidsregio Gelderland-Midden (VGGM). Een goede gezondheid vindt iedereen belangrijk. Gezond zijn is behalve 'niet ziek zijn', ook 'je goed voelen'; zowel geestelijk als lichamelijk. Veel gezondheidsproblemen hebben te maken met de leefwijze/ leefgewoonten. De zorg voor kinderen van 4 tot 19 jaar wordt uitgevoerd door de afdeling Jeugdgezondheidszorg (JGZ) van genoemde hulpverleningsdienst. Van de onderzoeken die uw kind tijdens de basisschoolperiode krijgt, worden de gegevens vastgelegd in een dossier.

Als eerste in Nederland maakte de VGGM meer aandacht vrij voor risicokinderen door een nieuwe werkwijze in de jeugdgezondheidszorg in te voeren. De doktersassistenten onderzoeken álle kinderen op de wettelijk verplichte contactmomenten van 5/6- en 10/11-jarige leeftijd. Zij betrekken hierbij ook de informatie verkregen van ouders en leerkrachten door middel van vragenlijsten. De jeugdartsen en jeugdverpleegkundigen onderzoeken in de spreekuren de kinderen die doorverwezen zijn. Dit kunnen kinderen van álle leeftijden zijn. Hierdoor kan de jeugdgezondheidszorg sneller reageren als er zorgen ontstaan over kinderen die

niet opgeroepen worden voor het standaardonderzoek.

Bij een oproep kunnen de onderzoeken ook op een andere school in Scherpenzeel plaats vinden.

Onderzoek op school:

U hoeft bij het onderzoek niet aanwezig te zijn. Vooraf krijgt u (via uw kind) een lijst met vragen over de gezondheid en het functioneren van uw kind. Als er tijdens het onderzoek afwijkingen bij uw kind worden gevonden, of als de ingevulde vragenlijst daartoe aanleiding geeft, zal de jeugdverpleegkundige contact met u opnemen.

Afspraak of vragen

Voor het maken van een afspraak of voor vragen kunt u terecht bij:

Veiligheids- en gezondheidsregio
Gelderland-Midden (VGGM).

Op werkdagen van 9.00 uur–17.00 uur.

Telefoonnr: 088-3556000.

ggd@vggm.nl

Extra onderzoek

Het is altijd mogelijk zelf een extra onderzoek door de jeugdarts of jeugdverpleegkundige aan te vragen. Bijvoorbeeld als u wilt praten over problemen wat betreft het eten, het slapen en de zindelijkheid. Ook kunt u een afspraak maken om een gezondheids- of opvoedingsvraag te bespreken. U dient dan zelf contact op te nemen met de JGZ en voor specifieke opvoedingsvragen bij het Centrum voor Jeugd en Gezin in Scherpenzeel.

Centrum voor Jeugd en gezin



Vragen over de opvoeding? Het hoeft niet alleen! Kijk op de website:

www.cjg.scherpenzeel.nl

Bel: 033-2771331 of stel uw vraag per mail: cjg@scherpenzeel.nl

Of loop binnen: Vijverlaan 5
(consultatiebureau), 3925 EL
Scherpenzeel op donderdagmiddag van
13.00 tot 15.00 uur.

Een eigenwijze kleuter, een kind dat niet achter de computer vandaan te krijgen is, een pestkop in de klas die het op uw kind gemunt heeft of een dochter die 's morgens zegt geen hap door haar keel te krijgen?

Een verdrietig kind dat het niet voor elkaar krijgt 's nachts droog te blijven.



Opvoeden is leuk, maar soms heeft u vragen waar u even geen antwoord op weet.

Dan is het prettig om een luisterend oor te hebben. Iemand die met u mee denkt en u direct en professioneel helpt:

Er is een centraal punt voor al uw vragen over opvoeden en opgroeien:

Het Centrum voor Jeugd en gezin (CJG)

U kunt er terecht met grote en kleine vragen. Of om iets te bespreken waar u niet zeker over bent. Binnen het CJG werken verschillende organisaties samen die zich bezighouden met jeugd, ouders en opvoeders.

Het CJG denkt mee. Het biedt u informatie, geeft tips en advies. De CJG medewerkers helpen u de weg te vinden naar een passende antwoord op uw vraag. Alleen, of als u dat wilt, met ondersteuning of hulp.

JOS

Rond het jaar 2000 zijn de eerste Brede Scholen in Nederland ontstaan. Een brede school is een netwerk van voorzieningen

voor kinderen, jongeren en gezinnen in de buurt, met de school als middelpunt. Een brede school werkt hiervoor samen met organisaties voor kinderopvang, welzijnsinstellingen en instellingen voor sport en cultuur. In Scherpenzeel hebben we dit JOS genoemd. (Jeugd in Ontwikkeling Scherpenzeel) Dit omdat deze naam beter past bij de specifiek plaatselijke opzet.

JOS is een netwerk van voorzieningen op het gebied van onderwijs, opvang, opvoeding, zorg, (sociale) veiligheid, welzijn en recreatie voor kinderen van nul tot veertien jaar. Door een geïntegreerde aanpak wordt de actieve deelname van kinderen aan de samenleving bevorderd, waarbij op respectvolle wijze ruimte wordt geboden aan de identiteit en eigenheid van individuen en organisaties. De ontwikkelingskansen van kinderen en jongeren worden vergroot. Er wordt een doorgaande ontwikkelingslijn gerealiseerd en een sluitend netwerk rond het kind gecreëerd.

Door JOS wordt een sterkere binding gevormd van kinderen, jongeren en ouders aan de school, aan elkaar en aan het dorp.

U kunt op verschillende manieren contact opnemen met JOS:

Postbus 100

3925 ZJ Scherpenzeel

Telefoonnummer: 033-2772324

Email: jos@scherpenzeel.nl

Activiteiten zijn te vinden op de site van JOS: www.jos-scherpenzeel.nl

Gezondheid op school

Als ouder/ verzorger wilt u er zeker van zijn dat uw kind op school veilig en gezond kan leven en werken. De VGGM houdt de gezondheid en veiligheid op school in de gaten en kan scholen ondersteunen bij het werken aan een 'gezonde school'.

Logopedie

Leerachterstand (waarvan spraak- en taalontwikkelingsachterstand een onderdeel is) is een van de belangrijkste oorzaken voor een verwijzing naar het speciaal onderwijs. Het is daarom van

belang vroegtijdig uiteenlopende logopedische stoornissen op te sporen en preventieve activiteiten te ontwikkelen. Dit wordt gedaan door logopedisten van de VGGM. Elk jaar worden risico leerlingen van groep 2 gescreend en tevens, op indicatie, leerlingen uit andere groepen. Zij zorgen ook, indien nodig, voor verwijzing naar vrijgevestigde logopedisten en geven advies aan en consulteren de groepsleerkrachten.

Het telefoonnummer is: 088-3556000

De schoolbegeleidingsdienst

Sinds 1 januari 1986 zijn onze scholen aangesloten bij de Prot. Chr. SBD "Centraal Nederland" te Nunspeet. Onze scholen worden bediend door het rayonteam Veenendaal. Deze dienst adviseert de scholen over de aanschaf van materialen en het invoeren van nieuwe werkwijzen. Een andere taak is het geven van adviezen over individuele kinderen als een school vast loopt in het werken met een leerling. Om dat advies te kunnen vragen is altijd, schriftelijke, toestemming van de ouders nodig. Deze toestemming vragen we daarom aan alle ouders van school om slagvaardig te kunnen handelen. Dit omdat er vanaf het moment van advisering gegevens over uw kind worden opgeslagen bij de SBD.

Een van de psychologen of pedagogen kan ook op ons verzoek, na overleg met de ouders, kinderen observeren en testen, die problemen hebben met het leerproces, hun werkhouding of hun gedrag. Indien er een onderzoek moet worden afgenomen, wordt ook weer goedkeuring van de ouders gevraagd. Zij moeten hun handtekening onder het vragenformulier plaatsen. Na ieder onderzoek vindt er nabespreking met de ouders plaats.

Er kan een beperkt aantal onderzoeken per jaar plaats vinden. De intern leerling begeleidster bepaalt in overleg met het team de urgentie.

Kerken

Jaarlijks overleggen we met de kerken in ons dorp. Er wordt vooral veel aandacht geschonken aan de jaarlijkse themaweek, waarbij kerk en school heel nauw samenwerken. Ouders en kinderen worden uitgenodigd de zogenaamde

"thema-zondag" in één van de kerkdiensten bij te wonen. De organisatie van één en ander is in handen van een ingestelde commissie die bestaat uit leerkrachten en predikanten.

In een aantal kerken worden elke maand op een vastgestelde zondag in de morgendienst één zogenaamde "schoolpsalm" gezongen.

Gemeente Scherpenzeel

We onderhouden contacten met de burgerlijke gemeente over de leerlingenadministratie (in- en uitschrijven van leerlingen), verzuim, verbouw en onderhoud van de school, gebruik van de sporthal en verder over zaken die het milieu aangaan.



Hoofdstuk 8 Voortgezet onderwijs

Scholenmarkt

In december wordt in "De Breehoek" een scholenmarkt georganiseerd, waar de scholen voor voortgezet onderwijs uit de regio zich presenteren. Ouders kunnen hier terecht met al hun vragen over de diverse soorten onderwijs. Tevens worden in groep 8 in december en januari excursies georganiseerd naar diverse scholen voor voortgezet onderwijs.

Scholen voor voortgezet onderwijs

We onderhouden contacten met scholen in Veenendaal, Barneveld, Amersfoort, Maarsbergen, etc. Regelmatig worden wij



door deze scholen op de hoogte gehouden van de prestaties van onze oud-leerlingen.

Eindtoets en Voortgezet onderwijs

In februari nemen de leerlingen van groep 8 deel aan de landelijke CITO-eindtoets. Mede hierdoor kunnen we tot een verwijzing komen naar een school voor voortgezet onderwijs. Uiteraard worden de ouders in het gehele proces van verwijzing betrokken. Elk jaar vergelijkt CITO de scholen met elkaar waarbij gekeken wordt naar de samenstelling van de

schoolpopulatie. De Glashorst scoort al jaren bovengemiddeld t.o.v. vergelijkbare scholen. Afgelopen jaren (2006, 2007, 2008, 2009, 2010 en 2011) hadden we een gemiddelde CITO score van 538,3 ; 539,9 ; 537,6 ; 535,3, 537,7 en 533,8.

Waar gaan onze leerlingen naar toe?

Onze leerlingen gaan naar diverse scholen voor voortgezet onderwijs in de regio. De meeste leerlingen stromen uit naar het Johannes Fontanus College en de Meerwaarde in Barneveld. Diegenen die kiezen voor Veenendaal gaan naar het Christelijk Lyceum Veenendaal (CLV), Het Ichthus College of het Rembrandt College. Incidenteel kiest men voor een school in Amersfoort.

De volgende grafiek laat het percentage van uitstroom van de afgelopen jaren naar de diverse brugklassen van het V.O. zien:

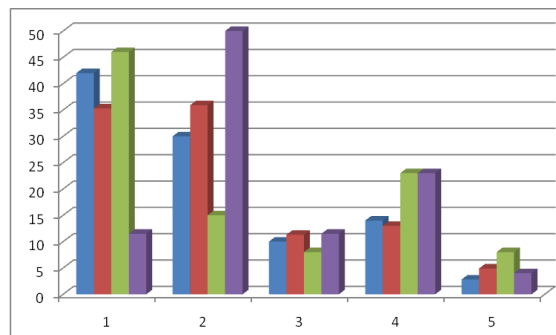

Uitstroom leerlingen in 2008, 2009, 2010 en 2011:

- 1=Havo/Vwo
- 2=Mavo/Havo
- 3=Mavo/GT
- 4= kaderberoepsgericht onderwijs
- 5= basisberoepsgericht onderwijs

Het afgelopen jaar zijn 3 leerlingen doorverwezen naar een school voor speciaal onderwijs. Daarnaast ontvangen momenteel vier leerlingen zgn. ambulante begeleiding vanuit het speciaal onderwijs.

Hoofdstuk 9 Op vakantie



Vakanties voor het schooljaar 2011-2012:

* Herfstvakantie	ma. 17-10	vr. 21-10
* Kerstvakantie	vr. 26-12	vr. 06-01
* Voorjaarsvakantie	ma. 20-02	vr. 24-02
* Pasen	vr. 06-04	ma. 09-04
* Meivakantie	ma. 30-04	vr. 04-05
* Hemelvaartvak.	ma. 14-05	vr. 18-05
* Pinksteren	ma. 28-05	
* Zomervakantie	ma. 09-07	vr. 17-08
* Studiedag	n.n.b.	

Verlof buiten de schoolvakanties

Hiervoor gelden de volgende richtlijnen: Vakantieverlof moet, op grond van de Leerplichtwet, minimaal 6 weken van tevoren bij de directeur van de school schriftelijk worden aangevraagd. Een aanvraagformulier (verlof/vakantie) is verkrijgbaar bij de directie of te downloaden van onze site.

Dit verlof kan alleen worden verleend wanneer:

- wegens de specifieke aard van het beroep van één van de ouders, het slechts mogelijk is buiten de schoolvakanties éénmaal op vakantie te gaan.
- een werkgeversverklaring kan worden overlegd waaruit dit blijkt.

Dit verlof mag:

- hooguit één maal per schooljaar worden verleend;
- niet langer duren dan 10 schooldagen;
- niet plaats vinden in de eerste twee weken van een schooljaar.

Andere gewichtige omstandigheden

Een verzoek om extra verlof voor maximaal 10 schooldagen per schooljaar dient wettelijk vooraf binnen twee dagen na het ontstaan van de verhindering aan de directeur van de school schriftelijk te worden voorgelegd. (bij voorkeur minimaal 6 weken van tevoren)

Enige voorbeelden van gewichtige omstandigheden:

- a. het voldoen van een wettelijke verplichting (voor zover dit niet buiten schooltijd kan);
- b. een verhuizing van het gezin;
- c. het bijwonen van een huwelijk van bloed- of aanverwanten;
- d. ernstige ziekte van ouders of bloed- of aanverwanten;
- e. overlijden van bloed- of aanverwanten
- f. viering van een 25-, 40- of 50 jarig ambtsjubileum en het 12 ½, 25-, 40-, 50- of 60 jarig huwelijksjubileum van ouders of grootouders;
- g. andere naar het oordeel van de directeur belangrijke redenen.

Geen gewichtige omstandigheden zijn:

- a. familiebezoek in het buitenland;
- b. vakantie in een goedkopere periode;
- c. vakantie onder schooltijd bij gebrek aan andere boekingsmogelijkheden;
- d. een uitnodiging van familie of vrienden om buiten schooltijd op vakantie te gaan;
- e. eerder vertrek of latere terugkeer i.v.m. verkeersdrukte;

Andere omstandigheden , meer dan 10 schooldagen per jaar

Een verzoek om extra verlof in geval van andere gewichtige omstandigheden voor meer dan 10 schooldagen per jaar dient

minimaal 6 weken van te voren via de directeur van de school, bij de leerplichtambtenaar van de woongemeente te worden ingediend.

Ongeoorloofd schoolverzuim

De directeur is verplicht ongeoorloofd schoolverzuim te melden bij de leerplichtambtenaar (mevr. G. Beukhof) van de gemeente Scherpenzeel. Tegen ouders die hun kind(eren) zonder toestemming van school houden, kan proces verbaal worden opgemaakt.

Hoofdstuk 10 Handig om te weten.....

Verzuimen

Van verzuim van kinderen, door ziekte of andere omstandigheden, willen we graag d.m.v. een briefje (met andere kinderen meegeven), een telefoontje of een mailtje (info@glashorst.nl) op de hoogte gebracht worden. Telefonische berichten alstublieft altijd voor schooltijd. (8.30-8.45 uur)

Vertrouwenspersoon

De overheid heeft de schoolbesturen verplicht om met ingang van 1 augustus 1998 een klachtenregeling vastgesteld en ingevoerd te hebben. Ouders en leerlingen kunnen klachten indienen over gedragingen en beslissingen of het nalaten daarvan van het bevoegd gezag en het personeel.

Bij ongewenste gedragingen denken we aan ongewenste intimiteiten en seksuele intimidatie .

Wanneer neemt u of uw kind contact op met de vertrouwenspersoon ?

In geval van ongewenste gedragingen in de volgende relaties:

- leerkracht /leerling
- leerling /leerling

Met de regeling wordt beoogd een zorgvuldige behandeling van klachten waarmee het belang van de betrokkenen wordt gediend, maar ook het belang van de school (een veilig schoolklimaat).

Op de Glashorstschool is **dh. H.J.Ebbers, tel.033-2862075**, als **contactpersoon** benoemd.

Het bestuur heeft als vertrouwenspersoon **mevr. M. van den Brink, tel.026-3773805**, **jeugdverpleegkundige** en extern vertrouwenspersoon bij de Veiligheids- en gezondheidsregio Gelderland-Midden. benoemd.

De vertrouwenspersoon is verplicht tot geheimhouding van alle zaken die zij in haar functie van vertrouwenspersoon verneemt.

Deze geheimhouding geldt niet t.a.v. de klachtencommissie (uitgaande van de Besturenraad Prot. Chr. Onderwijs te Voorburg) en het bestuur. (zie inhoudsopgave)

Voor meer informatie ligt op school de klachtenregeling van de Besturenraad ter inzage.

Wettelijke

Aansprakelijkheidsverzekering

Het bestuur van de scholen heeft een Wettelijke Aansprakelijkheidsverzekering afgesloten. Deze verzekering is van kracht op de dagen dat de leerling daadwerkelijk de school bezoekt en is tevens van kracht voor ongevallen die de leerling overkomen gedurende één uur vóór of ná de voor hem geldende schooltijden. De heen - en terugweg naar en van school dient via de kortste route te worden afgelegd. Ook geldt deze verzekering tijdens de schoolreizen en excursies.



Voor deze verzekering gelden de volgende verzekerde bedragen:

€ 25000,=	Bij blijvende invaliditeit
€ 1000,=	Voor geneeskundige kosten
€ 2500,=	Bij overlijden
€ 1000,=	tandheelkundige kosten

Trakteren

Het is ook op school een feest wanneer uw kind jarig is. Om dat goed te vieren mag uw kind op school trakteren. Het is prettig een traktatie mee te geven die, naast lekker, niet slecht voor de tanden is. Het gaat hierbij niet om de hoeveelheid, maar om gezellig met je klasgenootjes je verjaardag te vieren. Het personeel hoeft beslist niet iets "aparts". Het hapt graag gewoon met de kinderen mee.

Soms wordt er wel eens gevraagd of er gebruik gemaakt mag worden van de koelkast die op school staat om een traktatie even te bewaren. Dit is zeker toegestaan, maar voor alle duidelijkheid wijzen we wel op het feit dat dit geen diepvrieskist is.

Hulp aan anderen

Op maandagmorgen is het de gewoonte dat de kinderen geld meebrengen voor een goed doel. Dit geld wordt beheerd door de Ouderraad. Deze kan dan ook regelmatig aan verschillende christelijke organisaties een mooi geldbedrag

overmaken. Een aantal keren per jaar wordt het doel waar we voor sparen bekend gemaakt.

Adoptie

We hebben als school een zestal kinderen financieel geadopteerd. Dit betekent dat we door onze giften ertoe bijdragen dat de leefomstandigheden van deze kinderen in de derde wereld een stukje verbeteren.

Eenmaal per maand ontvangt u op maandag hiervoor een enveloppe dat alle leerlingen meenemen naar huis. Doorgaans is dit de eerste maandag van de maand. In die week kunnen de leerlingen het gevulde enveloppe weer op school inleveren. Ook hiervoor wordt uw medewerking gevraagd.

Kleding

Het dragen van baseballpetjes tijdens de lessen is verboden. Kleding als politieke of religieuze uiting zoals b.v. een hoofddoek of een gezichtsbedekkende sluier wordt niet toegestaan. Dit laatste omdat dit niet past bij de religieuze grondslag van onze school.

Onderwijsgids

Door het ministerie van Onderwijs wordt een onderwijsgids voor het Basisonderwijs uitgegeven. Deze gids is bestemd voor de ouder(s) van iedere leerling in het basisonderwijs. De gids geeft informatie over rechten, plichten en mogelijkheden binnen het onderwijs.

Zo wordt bijvoorbeeld antwoord gegeven op vragen die ouders en verzorgers hebben. Dat kunnen allerlei vragen zijn, over vakanties, de sfeer op school, de positie van de hulpouder, de kosten, enz.

Met behulp van deze gids kunt u met meer kennis van zaken praten met de leerkrachten, de schoolleiding en de onderwijsinstanties.

Achterin de gids is een uitgebreide lijst met namen, adressen en telefoonnummers van allerlei organisaties opgenomen.

De onderwijsgids ligt ter inzage op school en is ook te bestellen bij:

Publieksvoorlichting van het Ministerie van Onderwijs, Cultuur en Wetenschappen.

Tel.: 079-323327

Hoofdstuk 11 Schooladressen

De bovenschools directeur van de Vereniging voor Protestants Christelijk Onderwijs (VPCO), dhr. H. Jonker, heeft zijn directiekantoor in de Julianaschool te Ederveen waar hij, doorgaans, dagelijks te bereiken is.

VPCO "De Viermaster"
Schoolstraat 1
6744 WS Ederveen
☎ 0318- 576580
info@vpcodeviermaster.nl

De directie van de Glashorstschool wordt gevormd door de directeur en een adjunct-directeur:

J. Bos ; directeur
info@glashorst.nl
☎ 033-2772277
H.J. Ebbers; adjunct directeur
hebbers@glashorst.nl

De taakrealisatie van de directeur valt dit jaar op dinsdag, woensdag en donderdag, terwijl de adjunct-directeur op de maandag op kantoor bereikbaar is.

Een belangrijke plaats binnen het management team is weggelegd voor onze Intern- Leerlingbegeleidster:

J.H. Boonzaaijer- van Loenen
jboonzaaijer@glashorst.nl

Zij is elke ochtend aanwezig evenals de maandag- en donderdagmiddag. Naast de leerkracht kan zij allerlei adviezen en tips geven op het gebied van allerlei zorg.

De bouwcoördinatoren van de Glashorst zijn:
Mevr. G. Bos- Schaafsma; onderbouw
Mevr. E.Slob- Lagerweij; middenbouw
Mevr. R. v. Essen-Eskes; bovenbouw





Leerkrachten van de Glashorst voor de cursus 2011-201 :

Gr. 1	Mevr. G.J. Bos-Schaafsma	gschaafsma@glashorst.nl
Gr. 2	Mevr. A. Mosterd	amosterd@glashorst.nl
	Mevr. E. Lourens-den Boer	llourens@glashorst.nl
Gr. 1/2	Mevr. M.A. van Zetten-Helms	mzetten@glashorst.nl
	Mevr. E. Bol	ebol@glashorst.nl
Gr. 3	Mevr. J. van den Berg	jberg@glashorst.nl
	Mevr. G.C. Roebersen-Slob	groebersen@glashorst.nl
Gr. 4	Mevr. A.L. Slob-Lagerweij	eslob@glashorst.nl
Gr. 5	Mevr. B. Verbeek- van Elst	bvelst@glashorst.nl
Gr. 6	Mevr. T.J. Sietses-Looije	tsietses@glashorst.nl
	Mevr. N.M. van Kampen-v.d. Ham	nkampen@glashorst.nl
Gr. 7	Mevr. M. v. Garderen- v. d. Glind	mglind@glashorst.nl
Gr. 8a	Dhr. H.J. Ebbers	hebbers@glashorst.nl
Gr. 8b	Mevr. M.A.v. Essen- Eskes	reskes@glashorst.nl
Div. gr.	Mevr. L.Lourens-den Boer	llourens@glashorst.nl

Intern-Leerlingbegeleidster:

Mevr. J.H. Boonzaaijer-van Loenen	jboonzaaijer@glashorst.nl
-----------------------------------	--

Samenstelling medezeggenschapsraad per september 2010:

Voorzitter	Mevr. C.M.Osnabrugge- v.Hasselaar (ouder)
	Dhr. G.J.C. Kraaijveld (ouder)
GMR-lid.	Dhr. J.M.A. de Ruig (ouder)
	Mevr. T. Sietses (personeel)
	Mevr. J. van den Berg (personeel)
GMR-lid	Mevr. M.A. van Zetten- Helms

Door de MR kan altijd advies/uitleg gevraagd worden aan de directie.

Samenstelling ouderraad(O.R.) per september 2011:

Voorzitter	Mevr. S. Koenders
Penningmeester	Dhr. T. van den Berg
Secretaris	Mevr. A. van Ginkel
	Mevr. G. Willigenburg
Overblijven	Mevr. I. de Jong
	Mevr.A. van Ginkel
	Mevr. A.N.M. Berghuizen
	Mevr. C. v. Daal
	Mevr.C.J. Feldbrugge

Bij de vergaderingen van de OR is altijd een directielid en een lid van de MR aanwezig.

Hoofdstuk 12 Uw kind op onze school

Contact school – thuis

De drempel tussen school en thuis is soms onnodig hoog.

Blijf als ouder nooit lopen met een onplezierig gevoel of gedachte als het gaat over het onderwijs op onze school. Wij, als schoolteam, willen u graag zo volledig mogelijk informeren t.a.v. de vordering en de ontwikkeling van uw kind.

Wij proberen dat naar u toe als volgt te doen:

-informatieavond:

In september zal iedere leerkracht aan de ouders van de leerlingen van zijn groep uitleggen hoe er gewerkt wordt in zijn / haar groep.

-‘inloop’ avonden:

Gedurende het cursusjaar zullen we u drie maal de gelegenheid geven om het werk van de leerlingen te bekijken. Deze avonden gelden voor alle groepen. U ontvangt van ons nog bericht wanneer dit zal wezen.

-spreekavonden:

Twee maal in het cursusjaar wordt er een avond georganiseerd om de ouders van leerlingen van groep 1 t/m 8 in de gelegenheid te stellen de groepsleerkracht van uw kind te spreken. Dit gebeurt doorgaans naar aanleiding van het rapport, zodat deze avonden na het eerste en tweede rapport gehouden zullen worden.

-huisbezoek:

Een aantal van de leerkrachten zal bij u op huisbezoek komen. Wij hebben als collega's de afspraak gemaakt dat wij elkaar niet verplichten om op huisbezoek te gaan, maar dat een ieder zal handelen naar zijn eigen goeddunnen. Bij langdurige ziekte of andere bijzondere omstandigheden zal in ieder geval huisbezoek plaatsvinden. Ook de nieuw ingestroomde leerlingen worden meestal bezocht. De leerkracht van groep 8 zal u op school uitnodigen om met u van

gedachten te wisselen over de beste vorm van vervolgonderwijs voor uw kind. Natuurlijk kunt u als ouders altijd verzoeken om een keer op huisbezoek te komen.

-groep 1 en 2:

Ongeveer 5 minuten voor schooltijd kunt u uw kind in alle rust de school binnenbrengen. Leerlingen die zelf naar school komen of waarvan de ouders niet blijven, spelen tot de bel gaat op het plein. Als de bel gaat haalt de juf deze naar binnen.

Het is wel de bedoeling dat de lessen op tijd kunnen beginnen.

Met uw hulp moet dit mogelijk zijn.



-Hulp van ouders

Het is bijna niet meer voor te stellen dat een basisschool goed kan draaien zonder de hulp van ouders. Gelukkig is het ieder jaar weer gelukt bereidwillige ouders te vinden, al is het aanbod lang niet altijd voldoende. Ook hier geldt: vele handen maken licht werk.

We doen dan ook een dringend beroep op u om waar mogelijk mee te helpen.

Een voorbeeld van enkele ondersteunende activiteiten:

- **leesouders**

Het assisteren bij het lezen.

- **handwerkouders**

Hulp bij het handwerken in groep 5.

- **“handige” ouders**

Zij kunnen ons helpen bij het repareren of vervaardigen van het schoolmateriaal. Ouders die poppenkleden willen wassen en/of repareren.

- **“activiteiten” ouders**

Hulp bij schoolreizen.

Meelopen met de avondvierdaagse.

Helpen op de sportdag.

- **computerouders**

Om het onderwijs in de informatie-technologie zo goed mogelijk te laten verlopen krijgen we de hulp van enkele ouders.

- **schoonmaakouders**

Op voorstel van de ouderraad helpen ouders twee avonden per jaar met de “grote schoonmaak”.

- **verkeersouders**

Vanuit de ouderraad coördineert iemand de werkgroep verkeer. Zij organiseren o.a. de fietskeuring, verkeersexamen en educatieve activiteiten zoals praktijklessen “dode hoekspiegels”.

U ziet, zo zijn er nogal wat zaken waarbij hulp nodig is. Geeft u zich s.v.p. op bij de groepsleerkracht.

We zijn u er zeer erkentelijk voor !

Hoofdluis

Op onze school is een ouderwerkgroep ‘hoofdluis’ actief. Deze groep bestaat uit een aantal ouders die ongeveer zes maal per jaar alle kinderen controleren op de aanwezigheid van hoofdluis. Dit betekent zo ongeveer direct na iedere vakantie. Over de precieze data zal u geïnformeerd worden via de maandelijkse nieuwsbrief. Omdat de luizen moeilijk te zien zijn, zeker wanneer ze nog niet zo talrijk zijn, wordt er op verschillende plaatsen op het hoofd gekeken naar de aanwezigheid van neten. Als er neten dichtbij de hoofdhuid gevonden worden spreken we van een recente besmetting met hoofdluis. Alle

kinderen uit de betreffende groep krijgen dan een folder mee waarin staat wat te doen bij hoofdluis. Wanneer uw kind dus een folder meekrijgt, is er sprake van besmetting met hoofdluis in de groep. De school zal contact opnemen met de ouders van het kind/de kinderen bij wie hoofdluis ontdekt is. Daarbij dan het verzoek de besmetting te behandelen. Twee weken daarna zal er opnieuw controle plaatsvinden van de betreffende groep. **Controle op school kan regelmatige controle thuis niet vervangen.** Mocht het zo zijn dat u zelf bij uw kind hoofdluis ontdekt, meldt dit dan zo snel mogelijk op school. Er kan dan een tussentijdse controle plaatsvinden om verdere verspreiding te voorkomen. Het hebben van hoofdluis is vervelend, maar zeker geen schande. Mocht u bezwaar hebben tegen controle van uw kind of open/of aanmerkingen hebben dan kunt u terecht bij juf Evelien Bol. Zij is het aanspreekpunt binnen school.

Lichamelijke oefening:

Voor de lessen bewegingsonderwijs maken de groepen 1 en 2 naast het buitenspelen ook gebruik van het speellokaal. Voor de bescherming van het gymmateriaal vragen wij u om de kinderen een stoffen zak (met aantrekkkoord) mee te geven met hierin een paar gym schoenen zonder veters (bijv. met elastiek) en met een stroeve zool. Graag alles voorzien van de naam van het kind. Deze tas kan het gehele jaar op school blijven hangen. We adviseren u om de leerlingen van groep 3 t/m 8 gymkleding en gym schoenen (niet buiten gedragen) mee te geven. Dit verhoogt de hygiëne. Ook zien we heel graag dat gebruik wordt gemaakt van stoffen draagtassen. **Deze worden telkens weer mee naar huis genomen.**

Lestijden gymnastiek:

maandagmiddag: groep 3 en 4

vrijdagochtend: groep 6

vrijdagmiddag: groep 5, 7a, 7b en 8



Maatregelen ter voorkoming van lesuitval

Leerlingen kunnen niet zomaar naar huis gestuurd worden. De school zal alles in het werk stellen om te zorgen dat de leerlingen onderwijs krijgen. Bij calamiteiten of onverwacht ziekteverzuim kunnen kinderen alleen naar huis gestuurd worden nadat contact met de ouders is gelegd. Leerlingen van groep 1 t/ m 4 gaan in dit geval altijd onder begeleiding naar huis. Gaan leerlingen, na overleg, alleen naar huis dan wordt hun thuiskomst telefonisch bevestigd door de ouders. Is vooraf duidelijk dat geen les gegeven zal worden, dan wordt dit middels een brief meegedeeld aan de ouders.

Vervangende onderwijsactiviteiten en vrijstelling van onderwijs

In deze houden we ons aan de daarvoor geldende wet- en regelgeving.

Zwemles

Met ingang van de cursus 2005-2006 is het schoolzwemmen afgeschaft.

Op de fiets naar school

Alleen de leerlingen uit het "buitengebied" mogen op de fiets naar school komen. Dit zijn de leerlingen die wonen ten noorden van de Eikenlaan, ten oosten van de Willaerlaan en ten westen van de Industrielaan. In bijzondere gevallen kan

ook aan andere leerlingen toestemming worden verleend.

Aantal lessen per vakgebied

In onderstaande tabel wordt globaal weergegeven hoeveel tijd in groep 3 t/m 8 per week aan de verschillende vakken wordt besteed. Het gaat hier om gemiddelden, die wat kunnen variëren per leerjaar en per periode.

godsdienstonderwijs	2.30 uur
taal	4.15 uur
lezen	2.15 uur
rekenen	5.00 uur
hoofdrekenen	0.30 uur
biologie	0.45 uur
aardrijkskunde	1.30 uur
geschiedenis	1.00 uur
muziek	0.45 uur
gymnastiek	1.45 uur

Inhoud van ons onderwijs

Met de kerndoelen die de overheid ons heeft opgelegd kunnen we over het algemeen goed uit de voeten. Behoudens enkele aanpassingen en wijzigingen staan alle onderdelen in ons schoolplan verwoord. De praktische invulling wordt grotendeels bepaald door de methodes die we hanteren.

We maken op de Glashorst gebruik van de volgende methodes:

- leesonderwijs;
 - voorbereidend : Schatkist/ Idee
 - aanvankelijk : Leessleutel
 - begr./stud. : Nieuwsbegrip
 - voortgezet technisch lezen: Estafette
- taalonderwijs : Taal op Maat
- schrijven : Schrijfsleutel
- rekenen/ wiskunde : Pluspunt
- engels : Take it Easy
- aardrijkskunde : Wijzer door de wereld
- geschiedenis : Wijzer door de tijd
- natuurkunde : Natu-niek
- verkeer : Claxon; J.V.K.
- muziek : Moet je doen
- handvaardigheid/ tekenen : Uit de Kunst

Psalmvers en geestelijk lied

In groep 1 t/m 4 behoeven er nog geen psalmvers of geestelijke liederen als huiswerk geleerd te worden. Deze worden op school aangeleerd en uiteraard veelvuldig gezongen. Het is fijn dat u ook thuis belangstelling toont voor wat op school door de kinderen gezongen wordt. Aan de ouders van de leerlingen van groep 5 zal gevraagd worden welke berijming hun kind moet leren. (oude of nieuwe psalmberijming)

De leerlingen van groep 5 t/m 8 leren iedere week een nieuw psalm vers. Vaak zal hier thuis nog eens naar gekeken moeten worden.

In overleg met de plaatselijke kerken zingen we een psalm en gezang van de maand. (2^o en laatste zondag v.d. maand)

Overblijven

Het bestuur van VPCO De Viermaster is verantwoordelijke voor het overblijven (tussenschoolse opvang) op de school. Het bestuur hecht grote waarde aan de kwaliteit van het overblijven, omdat dit in het belang is van uw kind(-eren). De school is in het bezit van een door het bestuur vastgesteld overblijfreglement. In dit reglement zijn de taken, bevoegdheden, de organisatie en verantwoordelijkheden geregeld. Ook zijn de inschrijvingen en kosten vastgelegd. De oudergeleding van de medezeggenschapsraad van de school heeft zijn instemming aan het reglement verleend. De overblijfcommissie draagt zorg voor het overblijven. Het overblijven gebeurt door ouders van kinderen op de Glashorst, die hiervoor een in het reglement vastgestelde vergoeding krijgen. Het bestuur heeft de wettelijke aansprakelijkheid van de ouders die met het toezicht van de kinderen belast zijn geregeld. Hiervoor is collectief een aansprakelijkheidsverzekering afgesloten bij de Besturenraad voor christelijk onderwijs.

Het bestuur draagt er zorg voor dat de ouders/vrijwilligers die belast zijn met het overblijven hiervoor een passende scholing ontvangen. Deze wordt jaarlijks door het bestuur van VPCO De Viermaster centraal aan alle scholen aangeboden.

Tijdens het overblijven zijn de veiligheidsregels van toepassing die vastgelegd zijn in het veiligheidsplan van de school.

Vaste overblijvers

Voor kinderen die structureel overblijven kan een abonnement genomen worden, waarvoor ieder jaar eenmalig een vergoeding betaald wordt. Structureel betekent een vaste of meer dagen per week. Hierin verandert dus, op de hoogte van de vergoeding na, niets. De vergoeding voor structureel overblijven is als volgt bepaald:

Jaarbedrag vaste overblijvers (2x per week of meer):

1 kind per gezin:	€ 85,-
2 kinderen per gezin:	€ 160,-
3 of meer kinderen per gezin	€ 225,-

Jaarbedrag vaste overblijvers (1x per week, vaste dag):

1 kind per gezin:	€ 50,-
2 kinderen per gezin:	€ 90,-
3 of meer kinderen per gezin	€ 125,-

Het verschuldigde bedrag kunt u aan het begin van het schooljaar overmaken op bankrekeningnummer 13.30.81.443 t.n.v. ouderraad Glashorst, o.v.v. "overblijven (naam kind)".

Incidentele overblijvers

Kinderen die incidenteel of onregelmatig overblijven moeten gebruik maken van strippenkaarten. Een strippenkaart is gezinsgebonden en kan dus voor meer kinderen uit één gezin gebruikt worden. De strippenkaart blijft geldig tot het (jongste) kind de school verlaat. Er zijn kaarten van:

10 strippen voor	€ 15,-
35 strippen voor	€ 50,-

De strippenkaarten worden op school bewaard en afgetekend op naam en datum. Volle strippenkaarten worden mee naar huis gegeven. Ouders krijgen bericht als de strippenkaart bijna vol is, d.m.v. een briefje in de broodtrommel van het kind. De strippenkaarten kunnen worden aangeschaft op school. **Iedere vrijdagochtend** zal een overblijfkracht 's ochtends voor schooltijd aanwezig zijn om

de strippenkaarten tegen contante betaling uit te geven.

Regels voor het overblijven

* Om 12.00 uur (eerste bel) gaan *alle* kinderen naar buiten. Ze hebben zo eerst de gelegenheid om 'uit te waaien' en de ochtend af te sluiten met klasgenoten die naar huis gaan. Er is een overblijfskracht op het plein aanwezig om toezicht te houden.

* Als de tweede bel gaat, komen de kinderen die overblijven naar binnen. Ze hangen hun jas op, pakken hun eten en drinken en gaan in de overblijfsruimte aan tafel zitten:

· Groep 1 t/m 4 in het handenarbeidlokaal en evt. het lokaal van juf Rianne (groep 8b)

· Groep 5 t/m 8 in het "lege" leslokaal .

* Dit geldt voor alle overblijfdagen, met uitzondering van de vrijdag, dan blijven alle kinderen in het handenarbeidlokaal over.

* Als iedereen zit, wordt begonnen met een stil gebed.

* Tijdens het eten is één overblijfskracht verantwoordelijk voor de presentielijst en het aftekenen van de strippenkaarten. De andere overblijfskrachten houden het overzicht en begeleiden de kinderen tijdens het overblijven.

* Voor het eten wordt ongeveer 20 tot 30 minuten uitgetrokken. Tijdens het eten wordt op een rustige manier met elkaar gesproken en blijven de kinderen zoveel mogelijk op hun plaats zitten.

* De kinderen blijven van elkaars spullen af.

* De overblijfskrachten proberen erop toe te zien dat de kinderen in ieder geval een deel van het meegebrachte eten opeten. Als een kind niet alles lust of op kan, gaat het mee terug naar huis.

* Aan het einde van de maaltijd wordt geëindigd met een stil dankgebed.

* De kinderen ruimen hun eigen afval, kopjes, bekers en broodtrommels op en gaan dan buiten spelen. Eén overblijfskracht gaat alvast mee naar buiten om toezicht te houden.

* Bij regen mogen de kinderen binnen spelen. Dit kan in het lokaal waar de

kinderen hebben gegeten of in het computerlokaal. Er is in ieder geval één overblijfskracht per ruimte om toezicht te houden.

* De andere overblijfskrachten zorgen ervoor dat de lokalen netjes worden achtergelaten en dat de theekopjes in de vaatwasser worden gezet. Als alles is opgeruimd gaat iedereen naar buiten om toezicht te houden.

* Om 13.00 uur wordt het spelmateriaal opgeruimd en wordt de pleinwacht overgenomen door een leerkracht.

Bij ongewenst gedrag van een kind zal eerst samen met het kind geprobeerd worden een oplossing te vinden. Bij herhaald ongewenst gedrag zullen de ouders/verzorgers gewaarschuwd worden. Wanneer dit niet helpt, kan het kind (tijdelijk) geweerd worden van het overblijven.

Overblijfskrachten

De overblijfskrachten zijn aanwezig volgens een vast rooster. Wanneer een overblijfskracht niet kan, zorgt hij/zij zelf voor vervanging. Er is minimaal 1 overblijfskracht op 20 kinderen. De overblijfskrachten zijn verantwoordelijk voor de overblijfskinderen vanaf 12.00 uur (eerste bel) tot 13.00 uur, wanneer een leerkracht de pleinwacht overneemt.

Voor het begeleiden van de overblijfs wordt aan iedere overblijfskracht € 10,- per keer uitbetaald. Kinderen van de dienstdoende overblijfskrachten mogen gratis overblijven. Nieuwe overblijfskrachten worden gezocht onder ouders van kinderen op de Glashorst. Ouders die zich hiervoor beschikbaar willen stellen (voor vast of als invaller) kunnen zich opgeven bij de overblijfscoördinator.

Overblijfscoördinator

De overblijfscoördinator is verantwoordelijk voor:

- het voorbereiden van de presentielijsten
- het verwerken daarvan na afloop van een week

- het bijhouden van de financiële administratie
- het uitbetalen van de vergoeding aan de overblijfskrachten
- het doen van voorstellen m.b.t. het overblijven aan de ouderraad en de medezeggenschapsraad
- contact met het schoolbestuur en de leerkrachten
- contact met ouders in verband met vragen of bij problemen

het aanschaffen van spelmateriaal t.b.v. de overblijf.

De overblijfcoördinator is tevens lid van de ouderraad.

De overblijfcoördinator voor de Glashorst is mevrouw I. de Jong (tel. 06-405272 99).

Voor- en naschoolse opvang

Omdat in 2006 een behoeftepeiling aangaf dat er nauwelijks belangstelling is voor deze opvang hebben de scholen in Scherpenzeel besloten om dit niet zelf te organiseren. Opvang is wel mogelijk bij Happy Kids en Regionaal Gastouderbureau Harlekijn. Beide maken geen deel uit van onze schoolvereniging. Onze vereniging heeft wel met beide instanties een overeenkomst getekend.

1. Happy Kids:

- **De voorschoolse opvang**

Voor schooltijd zijn kinderen vanaf 7.30 uur welkom om bij Happy Kids wat te spelen, te lezen, het zelf meegenomen ontbijt nuttigen enz.. Kinderen hebben de tijd en de ruimte om individueel bezig te zijn (eten, lezen, muziek luisteren, tekenen, spelen) of om dit in groepsverband te doen. Er zijn geen verplichte activiteiten. Wanneer de school begint worden de kinderen overgedragen aan hun leerkracht en start hun schooldag.

- **De naschoolse opvang**

De school is uit, tijd voor ontspanning. De buitenschoolse opvang (BSO) biedt spelmogelijkheden en creatieve activiteiten voor alle leeftijden en interesses. Zowel binnen als buiten. Sommige kinderen hebben huiswerk dat in

alle rust kan worden gemaakt en geleerd.



En af en toe komt er een vriendje spelen, als gast van de BSO. Net als thuis. De nadruk ligt op het vrijetijdskarakter. De kinderen worden opgevangen in een groep van maximaal 18 kinderen onder begeleiding van vaste daartoe opgeleide leid(st)ers. Indien het kind in de BSO-uren naar sport of muzieklles wil, zijn hierover afspraken te maken. In de meeste gevallen worden de kinderen bij de basisschool opgehaald door een leidster van de Happy Kids Club. Aan het einde van de dag worden ze dan door hun ouders opgehaald. Tijdens de schoolvakanties is de Happy Kids Club op maandag, dinsdag, donderdag en vrijdag de gehele dag geopend, met uitzondering van 1 week tijdens de kerstvakantie. Voor vakantie-opvang is de minimale afname per jaar tien dagen.

- **Tarieven**

De tarieven zijn afhankelijk van het type opvang en het aantal dagen opvang. Bij Happy Kids (033-2588586) kunt u een informatiepakket plus tarievenoverzicht aanvragen. De voor- en naschoolse opvang zoals die door Happy Kids wordt verzorgd voldoet aan de voorschriften uit de Wet Kinderopvang en is tevens ingeschreven in het Register van de Gemeente Scherpenzeel. Dit betekent dat

ouders ook in aanmerking komen voor een tegemoetkoming in de kosten van deze opvang. Deze tegemoetkoming is inkomensafhankelijk en kan oplopen tot ruim 90% van de opvangkosten. Op www.kostenkinderopvang.nl kunt u zelf berekenen hoeveel de belastingdienst bijdraagt in de kosten van de kinderopvang.

2. Gastouderbureau Harlekijn

Gastouderopvang is opvang van kinderen door gastouders, doorgaans in het huis van de gastouder. Het is kleinschalig en persoonlijk. Gastouders worden zorgvuldig geselecteerd. Hun huis en omgeving moeten geschikt zijn voor de opvang. Ouders en gastouders ontvangen richtlijnen waarin de werkwijze van Gastouderbureau Harlekijn beschreven staat. Er is een ouder- en een klachtencommissie. Jaarlijks worden cursussen en thema avonden georganiseerd. Ook Harlekijn is geregistreerd in de Registers Kinderopvang van de gemeente Scherpenzeel.

Gastouderbureau Harlekijn werkt als volgt: Na aanmelding volgt een gesprek waarin eigen wensen en mogelijkheden aan de orde komen. Het gastouderbureau, dat gevestigd is in Barneveld, zoekt hierna een passende ouder. Na een kennismaking beslist u beiden of u verder wilt met elkaar. Is deze positief dan wordt een overeenkomst gesloten. Er is een regeling voor reserve opvang bij verhindering of ziekte.

Bemiddelingsmedewerkers van Harlekijn in Scherpenzeel zijn Carla van de Wetering en Jeanet Thiewes.

De financiële afhandeling van de kosten van de opvang loopt via het gastouderbureau.

Meer inlichtingen:

www.gastouderbureauharlekijn.nl

Schade

Het komt soms, helaas, voor dat kinderen schade veroorzaken aan eigendommen van anderen. De school kan in deze gevallen niet bemiddelend optreden. De veroorzaker van de schade zal dus altijd

rechtstreeks aansprakelijk gesteld moeten worden.



Huiswerk

Huiswerk wordt maar zelden leuk gevonden, maar het is onvermijdelijk met school verbonden. In de lagere groepen zal het niet of nauwelijks voorkomen, maar vanaf groep 6 zal uw kind regelmatig een huiswerkopdracht meekrijgen. Het leren werken met een agenda hoort bij huiswerk maken. We stellen het dan ook zeer op prijs dat de leerlingen vanaf groep 6 een eenvoudige agenda hebben. U zult bij de aanschaf hiervan merken dat lang niet alle aangeboden agenda's geschikt zijn voor basisschool leerlingen. Als er boeken van school vervoerd worden is het belangrijk dat dit gebeurt in een stevige tas.

Boeken zijn kostbaar; graag uw medewerking.

Laarzen

Bij slecht weer komen veel kinderen met laarzen op school. Deze mogen ze in de klas niet dragen. Het is daarom verstandig om ze in zulke gevallen pantoffels mee te geven naar school. De leerlingen van groep 1 en 2 kunnen de gympjes, die toch al op school hangen, aantrekken!

Schrijft u alstublieft wel duidelijk een naam in de laarzen.

Schoolmelk

Op school stellen we de kinderen in de gelegenheid om op school melk te drinken. Er kan een keuze gemaakt worden uit: halfvolle melk, volle melk, drinkyoghurt of chocolademelk. Ook kan gekozen voor een bakje vers fruit. Als u hiervan gebruikt wilt maken kunt u op school een aanmeldingsformulier vragen. Natuurlijk kunt u uw kind ook zelf iets meegeven naar school.

Graag niet meer dan 1 consumptie per morgen.

Gevonden voorwerpen

Regelmatig blijven er kledingstukken, sieraden en gebruiksvoorwerpen op school achter. Deze worden op school verzameld en regelmatig middels een rondgang door de school aan de leerlingen getoond. Mocht u iets missen vraag het dan even aan de leerkracht van uw kind.

Blokfluitles

Op maandagochtend is er om 8.00 uur gelegenheid om, op vrijwillige basis blokfluitles te volgen. Er is dit jaar een beginnersgroep en een gevorderde groep van leerlingen uit groep 5 en 6. De leerlingen krijgen, vóór of na schooltijd, les van juf Tiny en juf Erna.

Kosten: € 30,00 per cursus.

Stageschool

Om aankomende leerkrachten de gelegenheid te geven zich te bekwamen in de onderwijspraktijk zijn wij stageschool van de Christelijke Hogeschool Ede. Daarnaast wordt, op speciaal verzoek, ook nog wel eens een student(e) van de Marnix

Academie uit Utrecht geplaatst. Ook lopen regelmatig M.B.O. leerlingen stage op de Glashorst.

Feest in de familie

Voor bijzondere dagen in de familie (verjaardag vader, moeder, opa of oma) maken de jongste leerlingen graag een kleurplaat.

Geeft u even een briefje mee of vraag het aan de leerkracht als er op deze wijze iets bijgedragen kan worden.

Jeugdbladen

Middels de school kunnen de kinderen zich abonneren op enkele jeugdbladen zoals b.v. Dopido, Do-re-mi, Hoj, Flits, Bobo en Top magazine. Aan het begin van het schooljaar ontvangt u hiervoor de benodigde informatie. Uiteraard is dit geheel **vrijblijvend**. Wij werken, bij hoge uitzondering, mee aan deze commerciële activiteiten omdat we hopen dat er heel veel (voor)gelezen wordt!!



Software

Vaak wordt gevraagd naar goede software voor thuis. Op school maken we veel gebruik van Ambrasoft. Hiervan bestaat een thuiswerkversie het zgn. "Familiepakket". Dit is gebaseerd op het door ons gebruikte schoolpakket. Spelenderwijs kan uw kind hiermee ook thuis op een leuke en verantwoorde manier oefenen in taal en rekenen. Een volledige versie kost ong. 30 euro en is te bestellen op www.ambrasoft.nl/thuis

Schoolshirts

Bij voetbal - of handbal wedstrijden verdedigen de leerlingen de eer van de school in tenue uitgevoerd in de schoolkleuren wit en groen. Deze worden van te voren op school uitgereikt en tegelijk na afloop van een wedstrijd door een ouder verzameld die vervolgens zorg draagt voor de reiniging.

Schoolfotograaf

Eenmaal per jaar komt de schoolfotograaf om van elke leerling een portret te maken en tevens van elke groep een groepsfoto. Afname is geheel vrijblijvend!

Inhoudsopgave:

Hoofdstuk 1: Een woord vooraf	
Een woord vooraf.	Pag. 3
Een korte kennismaking.	
Het logo van onze school.	
Plattegrond van de school.	Pag. 4
Hoofdstuk 2: De schoolvereniging; visie en missie	Pag. 4
Adresgegevens	Pag. 5
Lidmaatschap van de vereniging	Pag. 6
Sponsoring	
Hoofdstuk 3: Aanneمة beleid v.d. Viermasterscholen in Scherpenzeel.	
Plaatsingsbeleid	
Onderwijsinspectie	Pag. 7
Inschrijving nieuwe leerlingen/ leerplicht	
Onderwijskundig rapport	Pag. 8
Verwijdering van school	
Verwijderingsprocedure	
Hoofdstuk 4: Het onderwijs op onze school	Pag. 9
Wat willen wij met de kinderen bereiken?	
- We geven onderwijs dat past bij het kind.	
- Ons onderwijs is:	
- gericht op activering	
- deel v.h. maatschappelijk gebeuren	
- een ononderbroken ontwikkelingsproces	
- aansluitend op het voortgezet onderwijs	
- De emotionele ontwikkeling.	
- De verstandelijke ontwikkeling.	
- Het ontwikkelen van creativiteit.	Pag. 10
- Ons onderwijs heeft kwaliteit.	
- Elk kind krijgt de zorg die het nodig heeft.	
- Zorglijn.	Pag. 11
- Rugzakleerlingen	
- Jeugdnetwerk Scherpenzeel	Pag. 11
- Inzet middelen groepsverkleining	
- Tweede leerweg	Pag. 12
- Zorgplan	
Hoofdstuk 5: Buitenschoolse activiteiten	Pag. 13
Openingsdienst	
Schoolreisjes	
Sportdag	
Avondvierdaagse	
Dammen en schaken	
Schoolvoetbal- en handbaltoernooi	
Acties	
Verkeersexamen	
Fietscontrole	Pag. 14
Culturele vorming	
Boomplantdag/natuurpad	
Van Luchtkasteel tot dassenburcht	

Hoofdstuk 6: Contacten met ouders	Pag. 14
Kennismakingsgesprekken	
Informatie-avond	Pag. 15
Ouderenquête	
Spreekavonden	
Inloopavonden	
Eindtoets/ Voortgezet onderwijs	
Scholenmarkt	
Schoolkrant	
Nieuwsbrief	
Schoolgids	
Medezeggenschapsraad (MR)	
Ouderraad (OR)	Pag. 16
Ouderbijdrage	
Vragen, opmerkingen, klachten	
Klachtencommissie	
Hoofdstuk 7: Externe contacten	Pag. 17
Schoolarts	
Centrum voor Jeugd en Gezin	
JOS (Jeugd in Ontwikkeling Scherpenzeel)	Pag. 18
Logopedie	
Schoolbegeleidingsdienst	Pag. 19
Kerken	
Gemeente Scherpenzeel	
Hoofdstuk 8: Voortgezet onderwijs	Pag. 20
Scholenmarkt	
Scholen voor voortgezet onderwijs	
Eindtoets en voortgezet onderwijs	
Waar gaan onze leerlingen naartoe?	
Hoofdstuk 9: Op vakantie	Pag. 21
Vakantiedata	
Aanvragen extra schoolverlof	
Andere "gewichtige omstandigheden"	
Ongeoorloofd schoolverzuim	Pag. 22
Hoofdstuk 10: Handig om te weten	
Verzuimen	
Vertrouwenspersoon	
Wettelijke aansprakelijkheidsverzekering	
Trakteren	Pag. 23
Zending	
Adoptie	
Kledingvoorschrift	
Onderwijsgids	
Hoofdstuk 11: Schooladressen	Pag. 24
Adressen leerkrachten	Pag. 25
Samenstelling Medezeggenschapsraad	
Samenstelling Ouderraad	

Hoofdstuk 12: Uw kind op onze school

Contact school- thuis	Pag. 26
Informatieavond	
“inloop” avonden	
spreekavonden	
huisbezoek	
groep 1 en 2	
hulp van ouders	
ouderwerkgroep ‘hoofdluis’	Pag. 27
lichamelijke oefening	
lestijden gymnastiek	
maatregelen ter voorkoming van lesuitval	Pag. 28
zwemles	
op de fiets naar school	
aantal lessen per vakgebied	
inhoud van ons onderwijs	
psalmvers en geestelijk lied	Pag. 29
overblijven	
voor- en naschoolse opvang:	Pag. 31
- Happy Kids	
- Gastouderbureau Harlekijn	
schade	Pag. 32
huiswerk	
laarzen	
schoolmelk	Pag. 33
gevonden voorwerpen	
blokfluitles	
stage school	
feest in de familie	
jeugdbladen	
software	
schoolshirts	
schoolfotograaf	
inhoudsopgave	Pag. 34
trefwoordenregister	Pag. 37

TREFWOORDENREGISTER

Aannamebeleid	6	Jeugdbladen	33
Acties	13	Jeugdnetwerk Scherpenzeel	11
Adoptiekinderen	23	Jeugdverpleegkundige	17/22
Adressen	2/24/25	JOS	18
Agenda/ huiswerk	32	Kennismakingsgesprek	14
Avondvierdaagse	13	Kerken	19
Beleidsvoornemens	10	Klachtencommissie	16/22
Besturenraad	22	Kleding(voorschriften)	23
Bestuur	4	Kwaliteitszorg	10
Bestuursleden	4	Laarzen	32
Bewegingsonderwijs	27	Leerkrachten	25
Blokfluitles	33	Leerlinggebonden financiering	11
Boomplantdag	14	Leerlingvolgsysteem	3/10
Bovenschools directeur/bestuurder	4	Leerplicht	7
Buitenschoolse activiteiten	13	Lesuren	2/26
Centrum voor jeugd en gezin (CJG)	17	Lesuitval	28
Christelijk Onderwijs	3/ 4/ 5	Lidmaatschap schoolvereniging	6
Computers	10/27/33	Logo van de school	3
Contacten met ouders	14/26	Log van de vereniging	5
Contactpersoon	22	Logopedie	18
Contactpersoon bestuur	2	Luchtkasteel tot dassenburcht	14
Creativiteit	10	Medezeggenschapsraad	15/25
Culturele vorming	14	Meldpunt klachten	7
Dammen en schaken	13	Methodes	28
Directie	2/24	Missie	4
Eindtoets	20	Naschoolse opvang	31
E-mail adres	2	Natuurpad	14
Emotionele ontwikkeling	9	Nieuwsbrief	15
Externe contacten	17	Onderwijsgids	23
Fietsen naar school	14/28	Onderwijsinspectie	6
Fotograaf	33	Onderwijskenmerken	3/9
Gastouderbureau Harlekijn	32	Onderwijskundig rapport	8
Gemeente Scherpenzeel	19	Openingsdienst	13
Gevonden voorwerpen	33	Ouderbijdrage	16
GMR	5/ 15	Ouderenquête	15
Gymnastiek	27	Ouderhulp	26
Handelingsplan	12	Ouderraad	16/25
Happy Kids	31	Overblijven	29/30
Homepage	2/15	P.C.L.	12
Hoofdluis	27	Pedagogisch klimaat	9
Huisbezoek	26	Personeelsleden	25
Huiswerk	32	Plaatsingsbeleid	6
Hulp aan anderen	23	Plattegrond school	4
Identiteit	4	Psalmvers	29
Informatieavond	15/26	Resultaten	20
Inhoudsopgave	34	Rugzakje	11
Inhoud van ons onderwijs	28	Samenstelling Bestuur	4
Inloopavond	15/26	Samenstelling M.R.	25
Inschrijving leerlingen	7	Samenstelling O.R.	25
Inspectie	7	Samenstelling Personeel	25
Instroommomenten	8	Schade	32
Intern Leerling Begeleidster	2/10/25	Scholenmarkt	20

Schoolarts	17
Schoolbegeleidingsdienst	19
Schoolfonds	16
Schoolgids	15
Schoolkrant	15
Schoolmelk	33
Schoolreisjes	13
Schooltijden	2
Schoolvereniging	4
Schoolverlof	19
Schoolvoetbal-handbal	12
Site	15
Software	33
Speerpunten van schoolbeleid	10
Sponsoring	6
Sportdag	13
Spreekavond	15/26
Stageschool	33
Toelatingsbeleid	6
Trakteren	23
Trefwoordenregister	37/38
Tweede Leerweg	12
Uitstroom leerlingen V.O.	20
Vakantierooster	21
Veiligheids-en Gezondheidsregio	17
Verdeling lesuren	28
Verkeersexamen	13
Verkeersouders	27
Verlof	21
Verstandelijke ontwikkeling	9
Vertrouwensinspecteur	7
Vertrouwenspersoon	22
Vervangende onderw. activiteiten	28
Verwijdering van school	8
Verwijderingsprocedure	8
Verzekering	22/23
Verzuimen	22
Viermaster	5
Visie	4
Voorschoolse opvang	31
Voortgezet Onderwijs	20
Vragen en klachten	16
Vrijstelling van onderwijs	28
Website	15
Weer Samen Naar School	12
Wettelijke aansprakelijkheid	22
Woord vooraf	3
Zorg(lijn)	11
Zorgplan	12
Zwemles	28

Voor nog veel meer informatie over onze school verwijzen we u naar onze website op internet. Deze wordt regelmatig voorzien van actuele informatie en foto's:

www.glashorst.nl

Tenslotte

Mocht u na het lezen van deze schoolgids nog vragen hebben dan hopen wij dat u ze persoonlijk op school komt stellen.



